

# KINGSMITH WalkingPad Treadmill X218

## USER MANUAL

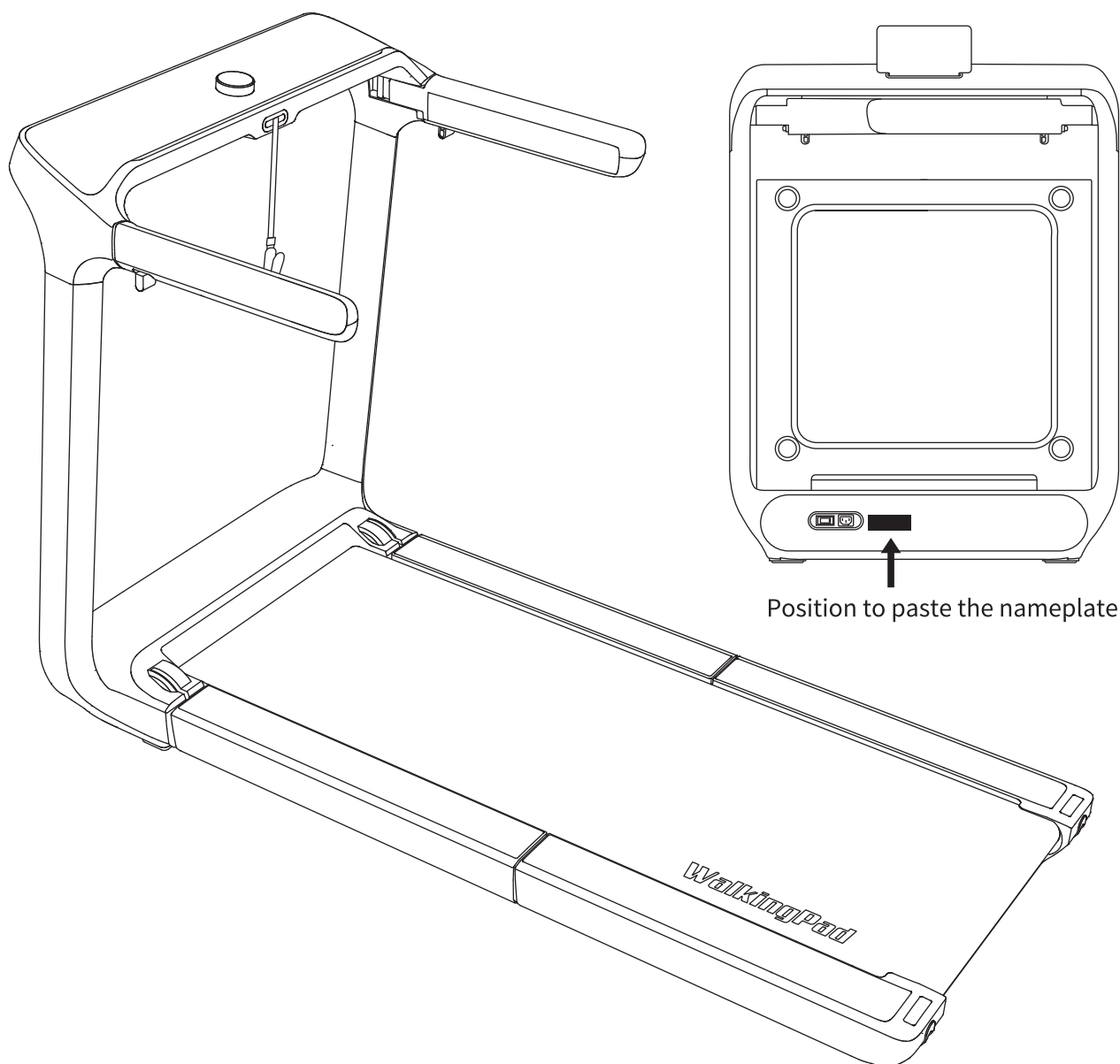

### **WARNING**

Please be careful to avoid slipping and injury when using. Don't let children approach or use this equipment. The product has an innovative design with multiple folding. Mind your hands and fingers when folding/unfolding it. Please read the user manual carefully before using the product. Keep it properly for future reference.



Scan the QR code for more languages



Scan the QR code for APP download

EN	ENGLISH.....PG/01
ES	ESPAÑOL .....PG./21
AR	الصفحة/41.....العربية
CN(HK)	繁體中文.....頁/61
TR	TÜRKÇE.....SF/81

# Safety Precautions

---

The equipment is intended for residential use.

## **DANGER** - TO REDUCE THE RISK OF ELECTRICAL SHOCK:

Always unplug the equipment from the electrical outlet immediately after using and before cleaning.

**WARNING** - This equipment can be used by children aged from 8 years and above and persons with reduced physical, sensory or mental capabilities or lack of experience and knowledge if they have been given supervision or instruction concerning use of the equipment in a safe way and understand the hazards involved. Children shall not play with the equipment. Cleaning and user maintenance shall not be made by children without supervision. This equipment is not intended for use by persons (including children) with reduced physical, sensory or mental capabilities, or lack of experience and knowledge, unless they have been given supervision or instruction concerning use of the equipment by a person responsible for their safety. Children should be supervised to ensure that they do not play with the equipment.

**WARNING** - Store the equipment flat. Keep young children away from this machine at all times. Contact with the moving surface may result in severe friction burns.

## **WARNING** - TO REDUCE THE RISK OF BURNS, FIRE, ELECTRIC SHOCK, OR INJURY TO PERSONS:

- 1) Equipment should never be left unattended when plugged in. Unplug from outlet when not in use, and before putting on or taking off parts.
- 2) Do not operate under or near a blanket or pillow. Excessive heat can occur and cause fire, electric shock, or injury to persons.
- 3) The equipment is only to be used by healthy and able-bodied adults. Close supervision is necessary when this equipment is used by, on, or near children, invalids, or disabled persons.
- 4) The equipment is intended for consumer and residential use only. Do not use it in a commercial or light-commercial setting or outdoors or for medical treatment purpose.
- 5) Never operate this equipment if it has a damaged cord or plug, if it is not working properly, if it has been dropped or damaged, or dropped into water. Contact customer service for examination and repair. Do not use attachments not recommended by the manufacturer.
- 6) Do not carry this equipment by the supply cord or use the cord as a handle.
- 7) Keep the cord away from heated sources.
- 8) Never drop or insert any object into any opening.
- 9) Connect this equipment to a properly grounded outlet only.
- 10) Do not operate where aerosol (spray) products are being used or where oxygen is being administered.
- 11) To disconnect, turn all controls to the off position, then remove the plug from the outlet.
- 12) If you feel uncomfortable, please stop exercising immediately and consult a doctor to avoid damage to your health.
- 13) Ensure there is a distance of at least 2000 mm × 1000 mm behind the equipment and a distance of at least 600 mm on both sides.
- 14) Wear appropriate athletic clothing to use the equipment and exercise according to your own condition. Do not exercise barefoot or in socks only.
- 15) Do not wear loose or dangling clothing while using the product.
- 16) Do not stand or step on the head of the equipment.
- 17) Do not use this equipment with, near or around pets.
- 18) Do not walk backward on the equipment to ensure stability.
- 19) The elderly, children, and pregnant women Must use this device with caution. Please consult a doctor and obtain relevant guidance before using this equipment.
- 20) Do not fold this equipment when the power is on. Otherwise, it may affect the service life of the product and lead to other safety hazards. Do not start the equipment when it is folded.
- 21) Store the equipment as instructed in the manual for safety.
- 22) Do not get on or off this equipment when the equipment is running to prevent accidents.
- 23) Do not exceed the maximum specified user weight.
- 24) Do not expose this equipment to direct sunlight. Keep it in a cool and dry place.
- 25) Do not use the equipment in a humid environment or rain as it is not water-resistant.
- 26) Do not exceed the recommended usage time. Allow the equipment to cool down for 20 minutes before restarting.
- 27) For optimal performance and stability, use the equipment on a level solid surface and ensure there are no obstructions underneath it.

- 
- 28) The value of the A-weighted emission sound pressure level at the trainer's ear is around 60dB(A). Noise emission under load is higher than without load.
  - 29) Injuries to health may result from incorrect or excessive training.
  - 30) **WARNING!**  
Heart rate monitoring systems may be inaccurate. Over exercising may result in serious injury or death. If you feel faint stop exercising immediately.
  - 31) In an emergency, remove the safety key to stop the equipment. Hold onto the handles and step on the anti-slip side strips until the equipment comes to a complete stop.
  - 32) Our company is not liable for any personal injuries or property losses caused by improper use of this product. We reserve the right to update, revise, or terminate the user manual and related instructions without prior notice.

**WARNING:**

To maintain the safety level of this equipment, it must be examined regularly for damage and wear. This includes components such as belt and motor. If you discover any defective components, replace them immediately. Do not use the equipment until repairs are complete. Pay special attention to components that are most susceptible to wear, such as the belt and motor. These components should be inspected more frequently and replaced when necessary.

# Contents

---

1. Product Introduction .....	4
2. Operation and Adjustment .....	6
3. Care and Maintenance .....	17
4. Troubleshooting.....	18
5. Practice Guide .....	19
6. Trademark and Legal Declaration.....	20
7. Regulatory Compliance Information.....	20

# 1. Product Introduction

Unpack the product and check the contents inside. If there is any damage or missing parts, please contact the seller.

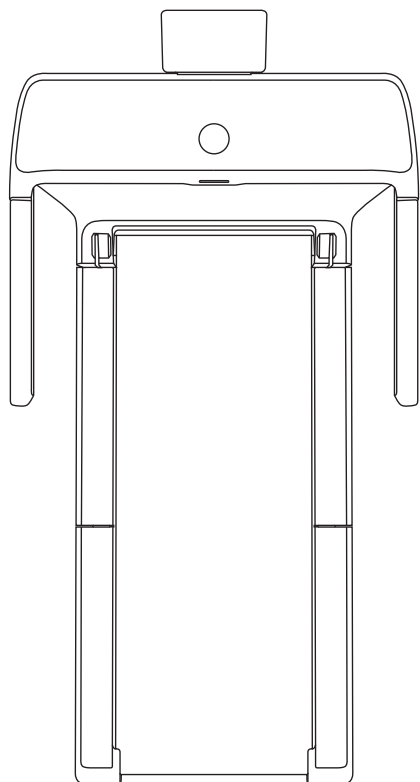

Treadmill

## 01 Tech Specs

Product name	Motorized Treadmill	Belt size	1400 mm×510 mm
Model	WP510B4		55.1×20 inches
Speed range	1-18 km/h 1-11.5 mph	Unfolded size	1620 mm×840 mm×1080 mm
Max user weight	136 kg / 300 lb		63.7×33×42.5 inches
Net weight	59.5 kg / 131.1 lb	Folded size	840 mm×1080 mm×295 mm
Rated voltage	220-240 V~		42.5×33×11.6 inches
Rated frequency	50/60 Hz	Class	HC
Rated power	1400 W	Age range	14 years and above

## 02 Packing List



Power cord

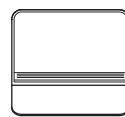

Phone holder



Safety key



Allen key



Silicone oil



User manual

### 03 Part Names

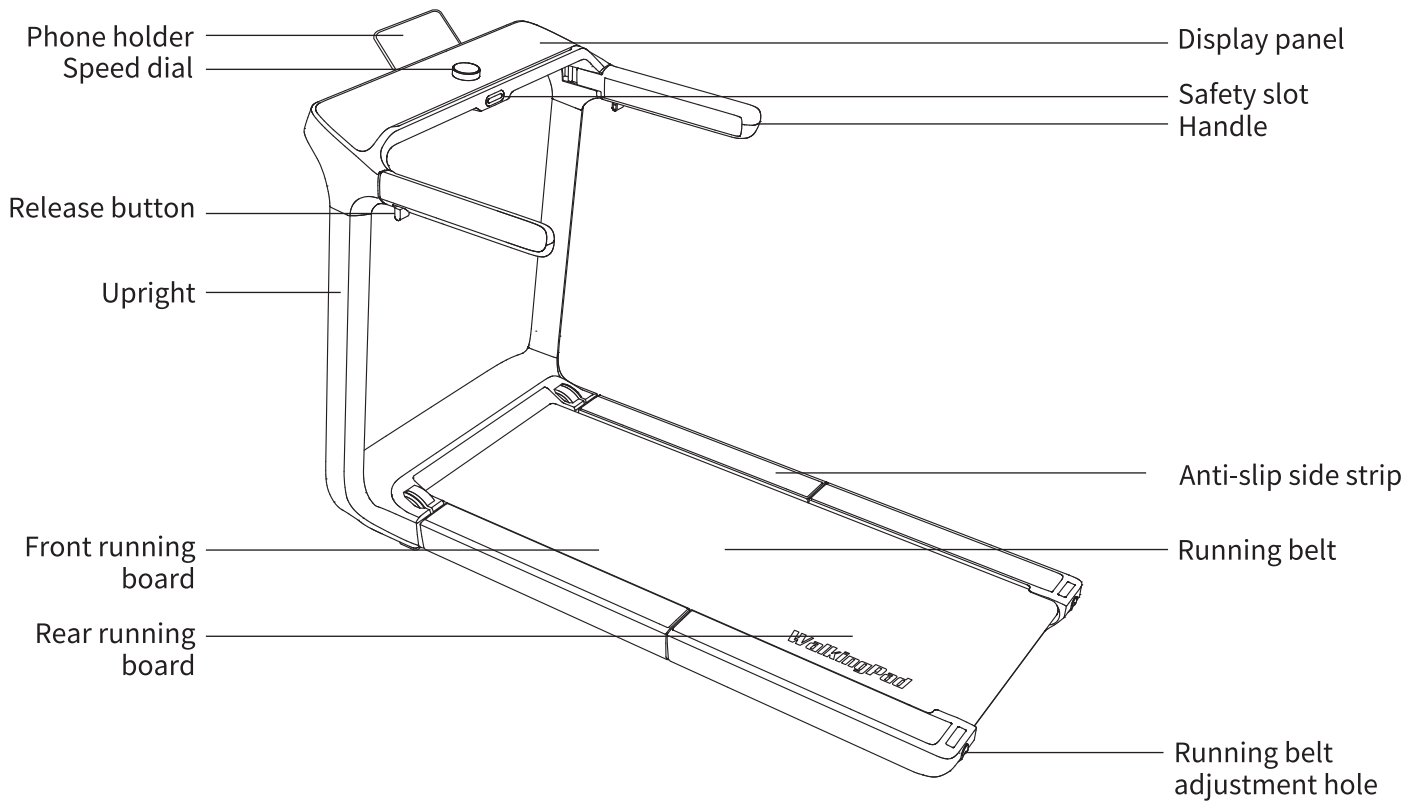

Unfolded state

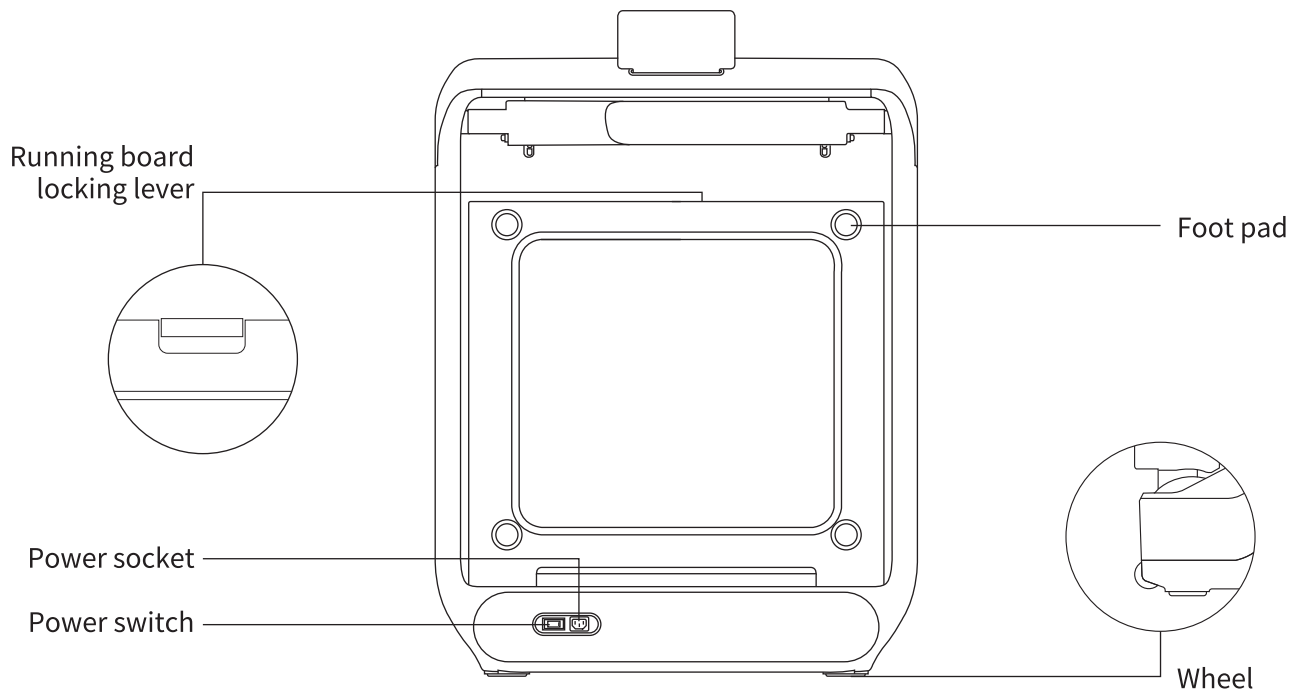

Folded state

## 2. Operation and Adjustment

### 01 How to move the Treadmill

Before moving, ensure the equipment is powered off, the power cord is unplugged and securely stored, the side handrails and running board are completely folded.

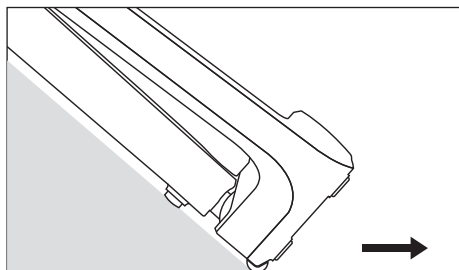

- ① Lift the equipment from the area below the display panel and move it to your desired location.

**CAUTION:**

- Avoid touching the running belt to prevent damage or injury.
- Avoid moving the equipment on uneven floor to ensure stability.
- Maintain a proper angle between the equipment and floor to avoid friction when moving.

### 02 How to unfold the treadmill

Before unfolding the equipment, make sure the free area behind the appliance is at least 2000 mm × 1000 mm, and the free area on each side is at least 600 mm.

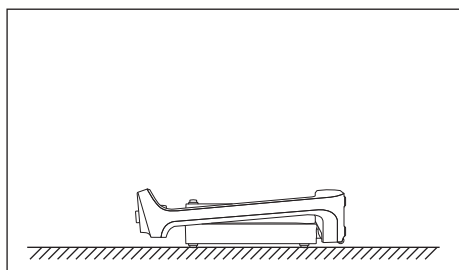

- ① Place the equipment on a solid level surface.  
**CAUTION:** Avoid thick and soft carpet or mats.

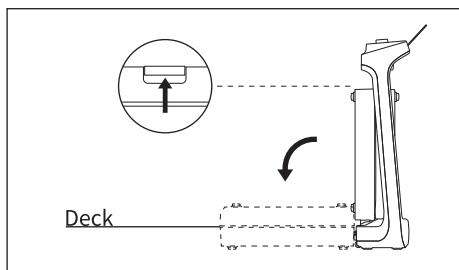

- ② Lift the treadmill, Unfold the deck by holding the release handle, pushing it forward, lifting it up and towards you.

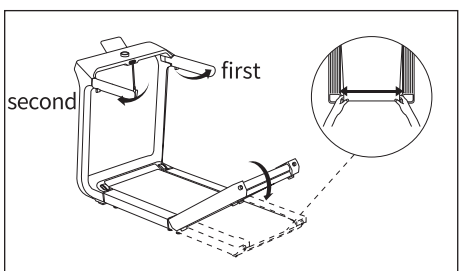

- ③ Unfold the rear running board. Center the running belt by manually adjusting its front and back ends. Press down the rear running board to make it completely flat. If it is not level with the floor, rotate the foot pad for adjustment.

**CAUTION:**

- The rear running board can be pressed down hard by hand without damaging the equipment.
- You may hear a tearing sound when first unfolding the running board and feel a slight gap when first stepping on the running belt. These are normal and will disappear with continued use.

- ④ Press and hold the right release button to unfold the right handle, followed by the left handle.

**CAUTION:** The right handle must be unfolded prior to unfolding the left handle.

---

### 03 How to install the phone holder

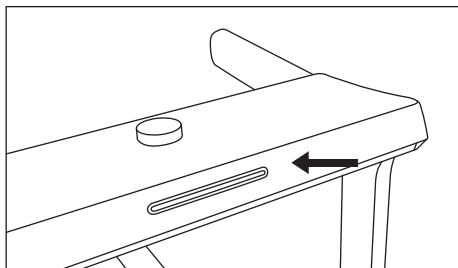

- ① Insert the phone holder into the slot on the back of the handrail and ensure it clicks into place.

### 04 How to plug in the power cord

This product must be grounded when in use and our equipment meets the grounding requirement. If there is a malfunction or damage, grounding can provide a path with the least resistance for the electric current, reducing the risk of electric shock.

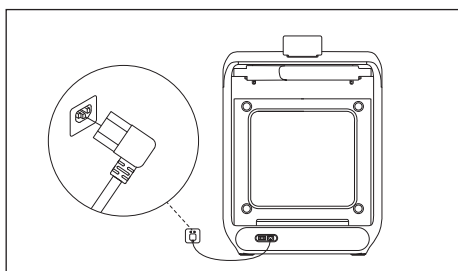

- ① Insert the appliance end of the power cord into the power socket on the equipment.

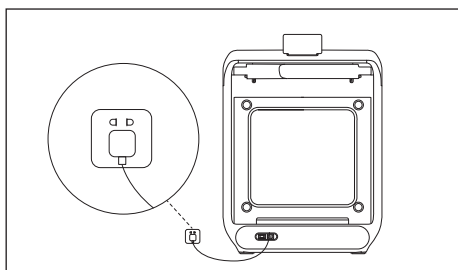

- ② Insert the wall outlet end of the power cord into the power outlet.

**CAUTION:**

- Do not modify the plug provided with the product. If the plug is not suitable for the outlet, have a qualified electrician install a suitable outlet.
- If the power cord is damaged, it must be replaced with the power cord designated by the manufacturer.

### 05 How to turn on the power

If the equipment is exposed to cold environment, please let it return to room temperature before turning on the power switch. Otherwise, the equipment components may be damaged.

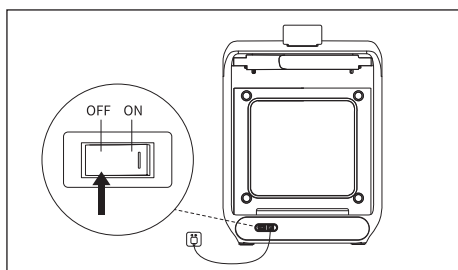

- ① Turn on the power switch until you hear a beep and see the panel lights up.

## 06 How to use the safety key

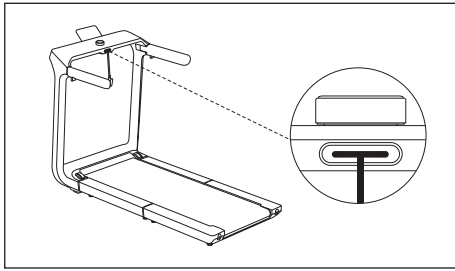

- ① Insert the safety key into the safety slot to start the treadmill.

**CAUTION:** For safety reasons, the equipment cannot start without the safety key.

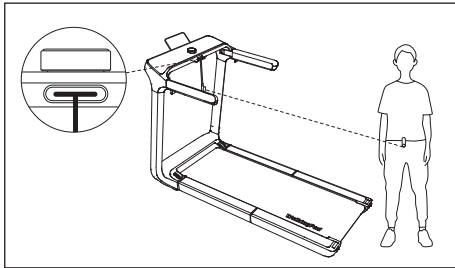

- ② Clip the lanyard of the safety key to your clothes at your waist.

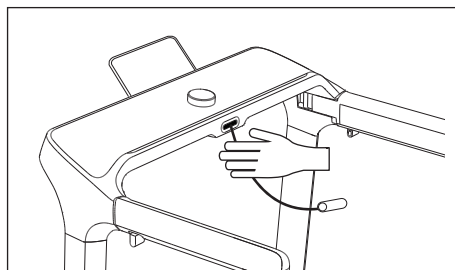

- ③ In an emergency, remove the safety key to stop the equipment. Hold onto the handrail and step off the anti-slip side strips when the equipment comes to a complete stop.

**Warning:**

- Exercise caution when removing the safety key, as the equipment will stop suddenly.
- Remove safety key when not in use, and store out of reach of children.

## 07 How to use the display panel

### ① Speed Dial Operation

**Power On:** Turn on the power switch on the equipment. The display panel will sequentially show time, speed, distance, and fat burn.

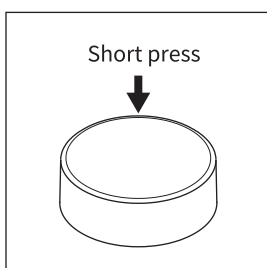
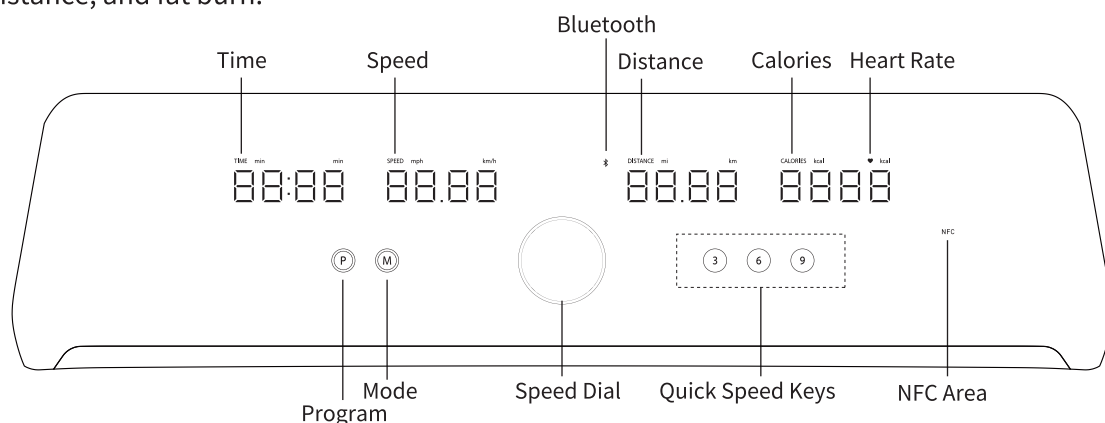

**Run:** Stand on the running belt and press the SPEED DIAL. After a 3-second countdown, the equipment will start running at 1 mph (1 km/h).

**Caution:**

- For safety reasons, the equipment will automatically pause after running for 60 seconds if no one steps on the running belt after pressing the speed dial. This safety feature, called "No-Load Stop", is disabled by default but can be enabled through the KS Fit app ( "Motion" > "Settings" > "No-load stop" ).
- Make sure the safety key is inserted. Otherwise, the equipment will not run.

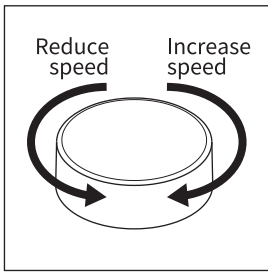

**Speed Up/Down:** Rotate the SPEED DIAL clockwise to increase speed or counterclockwise to reduce speed while the equipment is running.

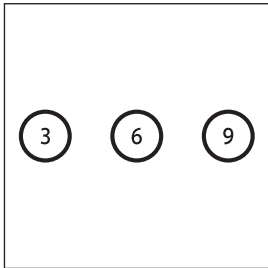

**Quick Speed Keys:** For quick adjustments, use the quick speed keys to set the speed to 3 km/h, 6 km/h, and 9 km/h.

**Warning:** Beginners should not run at 9 km/h due to increased risk of injuries.

**Caution:** In imperial system, 3/6/9 indicates speeds of 3, 6, and 9 mph respectively.

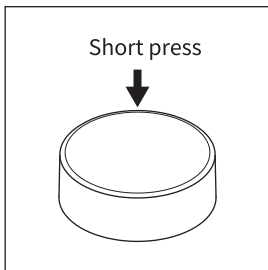

**Pause Workout:** Press the SPEED DIAL, the equipment will slow down and display "Stop". When the equipment stops, the message "Stop" disappears and the workout data flashes.

**Caution:** To resume workout, press the SPEED DIAL and the workout data will continue to accumulate.

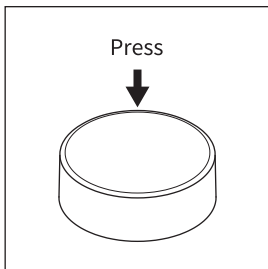

**End Workout:** Press the SPEED DIAL for 2 seconds or wait for 10 minutes in pause mode, the workout data will be reset.

**Sleep:** Press and hold the SPEED DIAL for 2 seconds or let the equipment idle for 10 minutes after ending the workout, the display panel will turn off.

**Caution:** To wake the equipment from Sleep mode, press any button on the display panel.

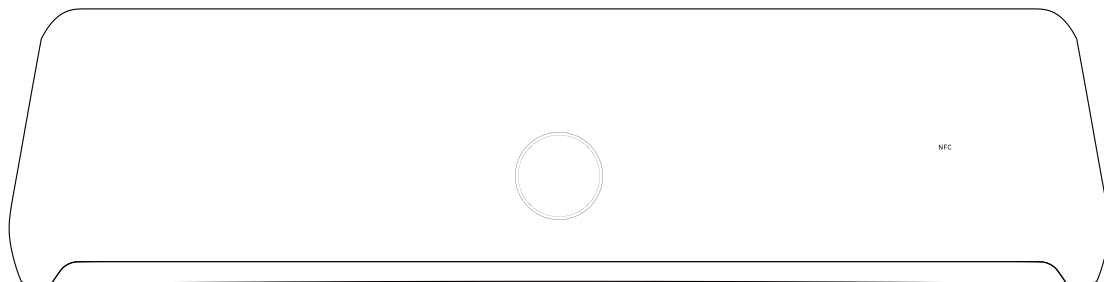

**Unit Conversion:** The display panel allows you to switch between metric and imperial units. Restart the equipment, connect to the KS Fit app, tap “ME” > “Settings” > “Unit Settings” , choose “Metric” or “Imperial” , and restart the equipment again.

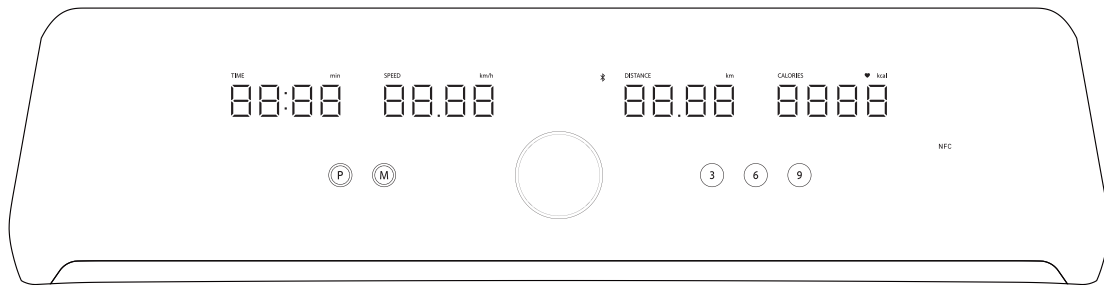

**② Status Description**

**App Connection:** The speed dial displays “APP Connected” and the Bluetooth light stays solid when the equipment is connected to the KS Fit app. When not connected, the speed dial displays “APP Disconnected” and the Bluetooth light flashes.

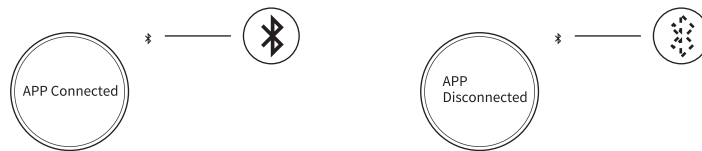

**Fold:** When the equipment is folded, the speed dial and display panel show “Fold” . Unfold the equipment to clear the “Fold” message.

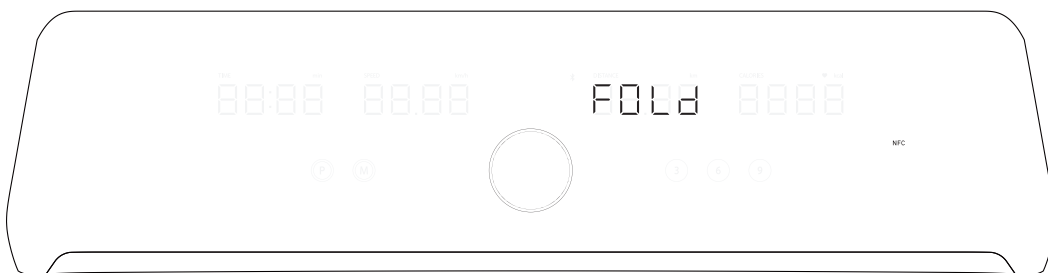

**Safety Key:** Without safety key inserted, the speed dial and the display panel will display "SAFE". Insert the safety key to clear the “SAFE” message.

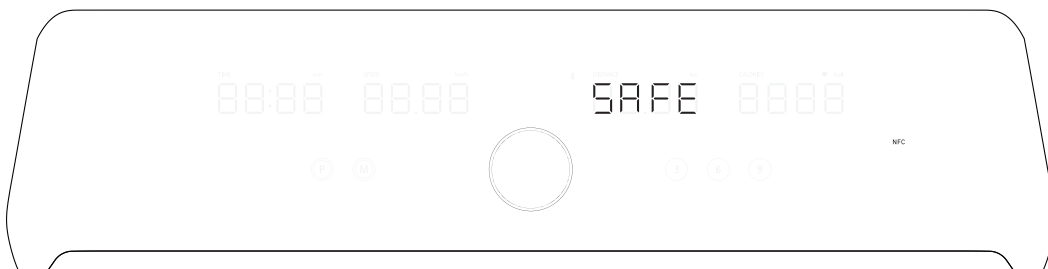

**Child Lock:** With child lock enabled in the KS Fit app, the equipment won't start and the panel will display "LOC". Disable the child lock in the app to clear the “LOC” message.

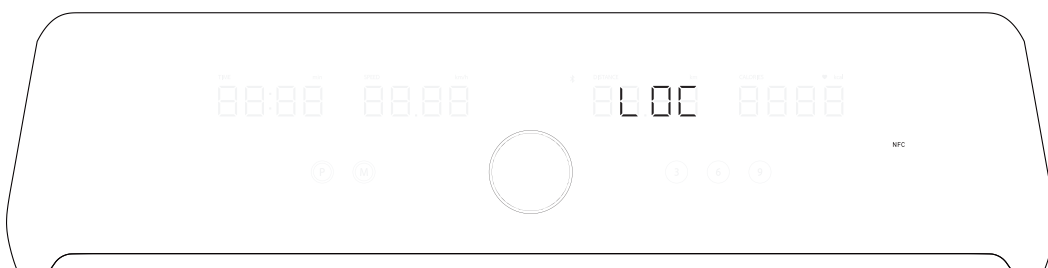

**Upgrading:** When the firmware is upgrading, the display panel flashes “UP” and the equipment cannot start. Wait until the upgrade is complete and the message disappears.

**Caution:** Do not power off when the equipment is upgrading.

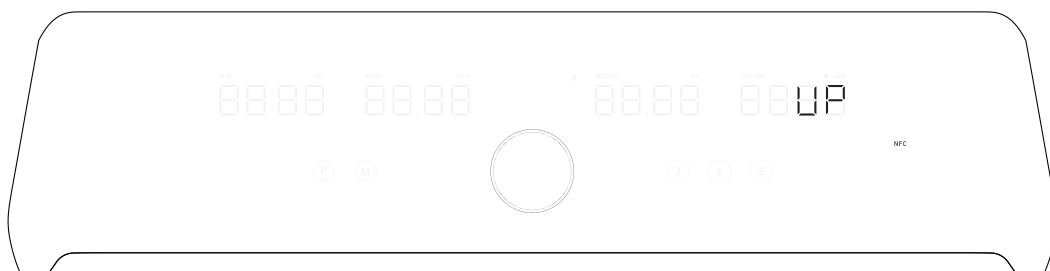

**Heart Rate:** The heart rate indicator stays on when the KS Fit app is connected to your Apple Watch, and turns off when not connected.



Connected



Unconnected

### ③ Program and Mode Settings

**Power On:** Turn on the power switch to wake the equipment until the four windows shows 00:00.

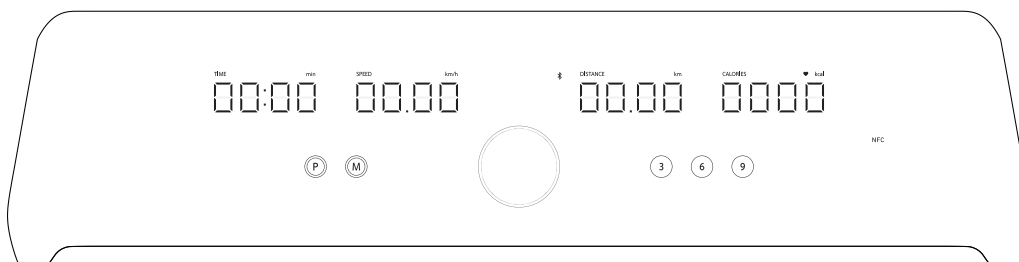

#### Default Programs (P1-P11):

- Continuously press the “P” button to cycle through default programs (P01-P11) ;

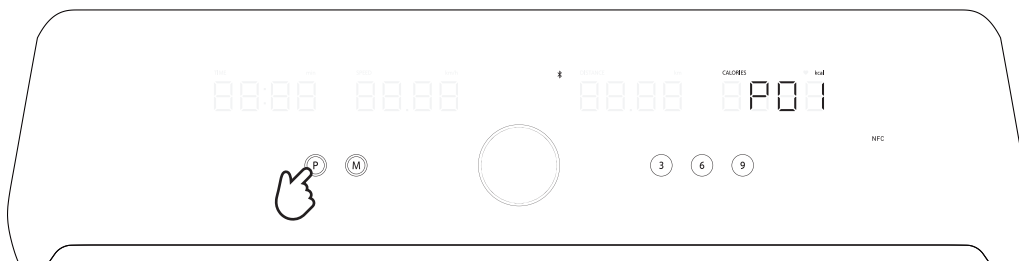

- Press the SPEED DIAL to choose a workout program based on the time and speed illustrated below and start exercising.

P1 Fragment Walk			
Total Duration (min)	Segment (min)	Speed (km/h)	Speed (mph)
15	3	4	2.5
	3	6	3.5
	3	5	3
	3	6	3.5
	3	4	2.5
P2 Morning Walk			
Total Duration (min)	Segment (min)	Speed (km/h)	Speed (mph)
20	4	4	2.5
	4	5	3
	4	6	3.5
	4	5	3
	4	4	2.5
P3 Noon Walk			
Total Duration (min)	Segment (min)	Speed (km/h)	Speed (mph)
30	4	4	2.5
	7	5	3
	6	6	3.5
	2	7	4.5
	7	5	3
	4	4	2.5
P4 After-Dinner Walk			
Total Duration (min)	Segment (min)	Speed (km/h)	Speed (mph)
40	4	4	2.5
	10	5	3
	18	6	3.5
	19	7	4.5
	27	6	3.5
	28	7	4.5
	36	6	3.5
	40	4	2.5

P5 30-Min Brisk Walk			
Total Duration (min)	Segment (min)	Speed (km/h)	Speed (mph)
30	3	4	2.5
	2	5	3
	4	6	3.5
	2	7	4.5
	4	6	3.5
	2	7	4.5
	4	6	3.5
	2	7	4.5
	4	6	3.5
3	4	2.5	
P6 Entry-Level Run			
Total Duration (min)	Segment (min)	Speed (km/h)	Speed (mph)
15	2	4	2.5
	2	6	3.5
	5	7	4.5
	2	8	5.0
	2	6	3.5
	2	4	2.5
P7 15-Min Easy Workout			
Total Duration (min)	Segment (min)	Speed (km/h)	Speed (mph)
15	2	5	3.0
	2	7	4.5
	2	8	5.0
	2	9	5.5
	2	10	6.0
	5	5	3.0
P8 30-Min Relaxing Jog			
Total Duration (min)	Segment (min)	Speed (km/h)	Speed (mph)
30	2	4	2.5
	3	6	3.5
	5	7	4.5
	4	8	5.0
	2	7	4.5
	4	8	5.0
	5	7	4.5
	3	6	3.5
	2	4	2.5

P9 30-Min Vigorous Run			
Total Duration (min)	Segment (min)	Speed (km/h)	Speed (mph)
30	2	4	2.5
	3	6	3.5
	5	8	5.0
	10	10	6.0
	10	6	3.5
P10 45-Min Challenging Run			
Total Duration (min)	Segment (min)	Speed (km/h)	Speed (mph)
45	2	4	2.5
	2	6	3.5
	6	7	4.5
	2	9	5.5
	8	8	5.0
	2	9	5.5
	6	7	4.5
	2	9	5.5
	8	8	5.0
	2	9	5.5
	3	6	3.5
	2	4	2.5
P11 45-Min Sweat Shred			
Total Duration (min)	Segment (min)	Speed (km/h)	Speed (mph)
45	5	6	3.5
	25	8	5.0
	10	10	6.0
	5	6	3.5

**Customized Programs (U1-U3):**

- Continuously press the “P” button to cycle through the customized programs (U1-U3)
- Rotate the SPEED DIAL to set the total workout duration (10 min by default, 5 - 99 min available);  
Caution: The total duration will be split into 10 segments automatically.
- Press the “M” button to enter Speed settings (1 mph by default);
- Rotate the SPEED DIAL or press the Quick Speed keys to adjust the speed for the first workout segment;
- Tap the “M” button to confirm the speed;
- Set other speed levels for the next 9 workout segments in the same way.

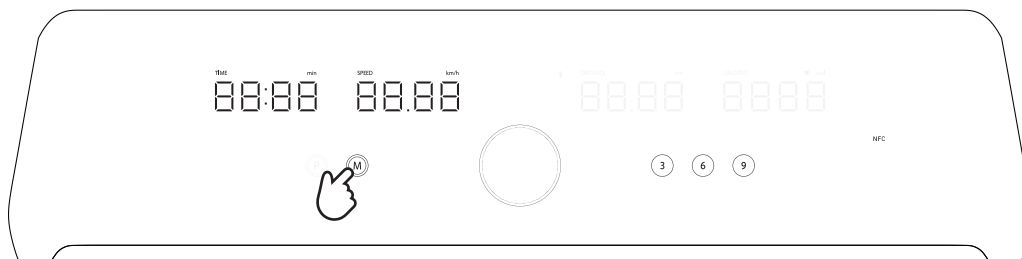

- 
- Run: Press the SPEED DIAL to start exercising.
- 

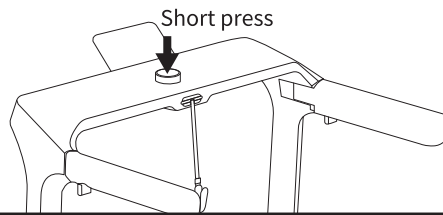

- 
- Speed Adjustment: Workout speed varies by segment indicated by a beep. Within each segment, speed dial or quick speed keys are available to adjust speed, but it will automatically reset to the default value at the start of the next segment.
  - End Workout: Upon finishing all the segments, the equipment will emit 6 beeps, slow down to a stop, show “End” and enter Wake mode after 5 seconds.

**Set Your Goal - Time, Distance, or Calories:**

- Continuously press “M” button after powering on to choose preferred menu such as Time, Distance or Fat Burn;
- Rotate the SPEED DIAL to set workout time (5-99 min), distance (0.5-99.99 mi) or fat burn target (10-999 calories);

**Caution:** The default time, distance and calories are 15 min, 1 mile and 50 calories respectively.

- Press the SPEED DIAL to start exercising after setting your time, distance or calorie goal.

**Caution:** You can adjust the speed with the SPEED DIAL or Quick Speed keys any time during your workout.

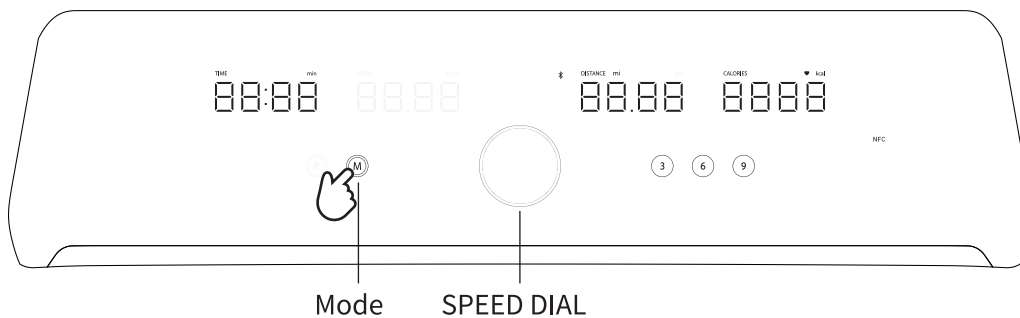

- Workout speed varies by segment indicated by a beep. Within each segment, speed dial or quick speed keys are available to adjust speed, but it will automatically reset to the default value at the start of the next segment.
- Upon finishing all the segments, the equipment will emit 6 beeps, slow down to a stop, show “End” and enter Wake mode after 5 seconds.

---

## 08 How to connect the App

Elevate your workout experience with the KS Fit app. Real-time data tracking and personalized guidance help you reach your fitness goals faster.



- ① Scan the QR code, download and install the KS Fit app.
- ② Bring your mobile phone close to the equipment.
- ③ Turn on Bluetooth on your phone and allow it to search for nearby devices.
- ④ Turn on the power switch on your equipment.
- ⑤ Open the KS Fit app and add your equipment.

**Caution:**

- The equipment can only be added through the KS Fit app. If you've already connected it via Bluetooth settings, please remove it and add it again using the app.
- In case pairing fails, turn off the equipment, wait for 10 seconds and repeat step ② to ⑤.
- For safety, avoid connecting another phone to the equipment while it's in use.

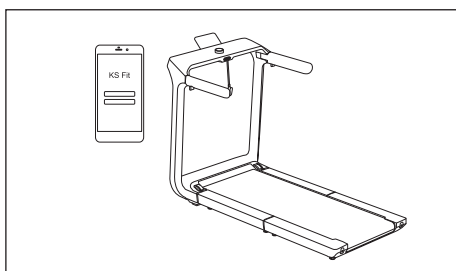

## 09 How to fold the treadmill

For your safety and to prevent damage to the equipment, always turn off the equipment and unplug both ends of the power cord before folding.

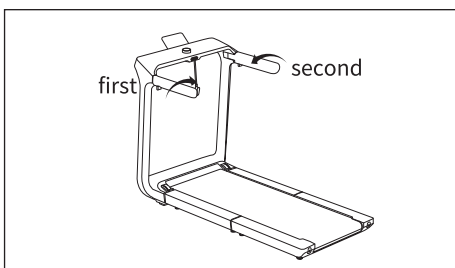

- ① Press and hold the left release button to fold the left handle, followed by the right handle.

**Caution:** The left handle must be folded prior to folding the right handle.

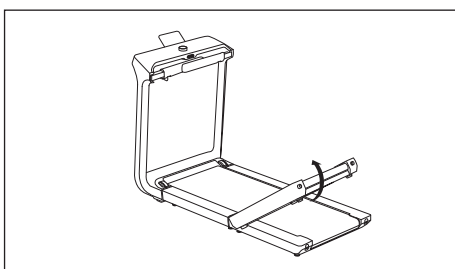

- ② Lift up the rear running board until it is fully folded.

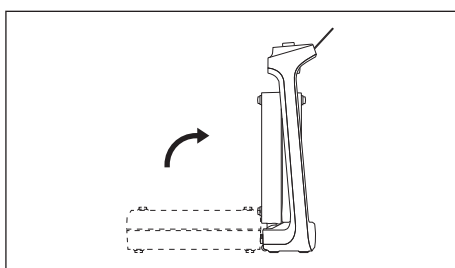

- ③ Fold the running deck by holding the release handle and lifting it up until the equipment is fully folded.

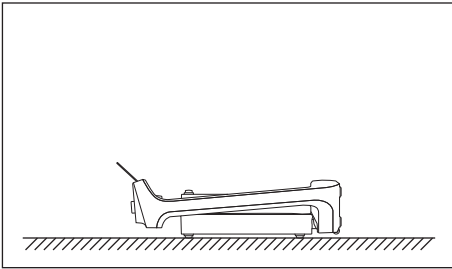

- ④ Move the equipment to your desired spot and store it flat.

**Warning:** Do not operate a folded equipment.

**Caution:** Store the power cord properly for next use.

### 3. Care and Maintenance

For optimal performance and longevity, perform regular maintenance on your equipment from the following aspects. If you discover any damage or wear, stop using the equipment immediately and contact customer support or a qualified technician for repairs.

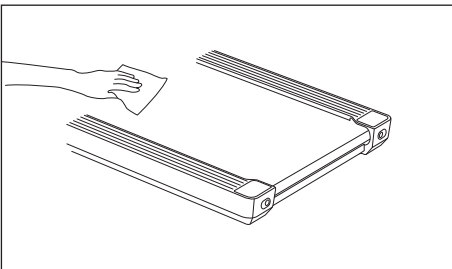

- ① Clean the equipment

- Power off the equipment and unplug the power cord.
- Add a small quantity of mild cleaner to a 100% cotton cloth, and wipe down the display panel, running belt, handrail, etc.

**Caution:**

- Do not spray the cleaner directly on the display panel or running belt.
- Do not use acidic or corrosive cleaner.
- Do not wipe under the running belt.
- After a period of exercise, dust and stains may appear on the rear floor. This is normal and can be simply wiped clean.

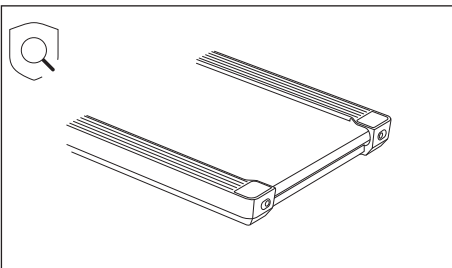

- ② Check the equipment

- Check the power cord. If any damage and wear is found, stop using it and replace the power cord immediately.
- Check the running belt. If it is not centered, too tight or too loose, adjust the running belt (→P18\_③).

**Caution:** If any replacement is needed, use the components designated by the manufacturer.

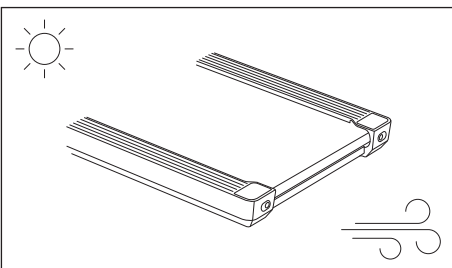

- ③ Keep cool and dry

- Keep the equipment in a cool and dry condition.
- **Caution:** Do not use the equipment outdoors or in areas of high humidity or extreme temperature changes.
- Allow the equipment to cool down for 20 minutes after 2 hours of use.

**Caution:** Do not use the equipment continuously for more than 2 hours.

## 4. Troubleshooting

Most malfunctions can be solved by the following steps. If any issues are found during use, stop using the equipment immediately and try to solve them as instructed below.

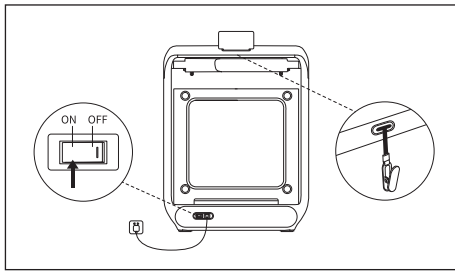

- ① Symptom: The power cannot be turned on / The power is off during use
- Ensure both ends of the power cord are plugged in.
  - Make sure the power switch is turned on.

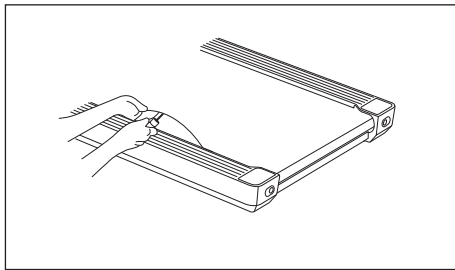

- ② Symptom: The running belt moves unevenly with noise
- Power off the equipment and unplug both ends of the power cord.
  - Gently lift up the rear running board, raise the running belt, and apply the silicone oil in a “Z” shape at the center of the running board.
  - Power on the equipment and try again.

**Caution:**

- Silicone oil doesn't need to be applied on the entire running board as it will naturally spread during use.
- 5-10 ml of silicone oil is required for each lubrication. Excess may cause slipping.

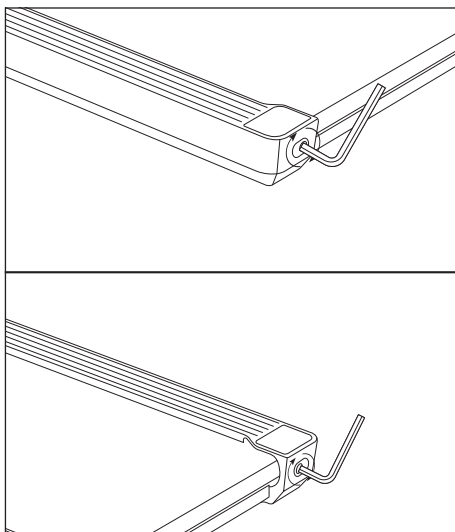

- ③ Symptom: Running belt deviating or slipping

**Note:** There are two gaps on the left and right sides of the plastic shell at the front of the running belt. The running belt should be kept running in the center position. When the running belt is offset to the left or right side of the white mark on the edge, it should stop the movement and adjust the running belt to the center position.

- If the running belt is not centered:

Gently lift the rear running board and adjust the running belt manually (→P6\_③).

- If the running belt still deviates, adjust it with the Allen Key supplied by the following steps:
  - a. Running belt goes to the left: turn the left adjustment hole screw clockwise by 1/4 turn.
  - b. Running belt goes to the right: turn the right adjustment hole screw clockwise by 1/4 turn.
  - c. Running belt is slipping: turn the left and right adjustment hole screws clockwise for 1/2 turn at the same time.

After each adjustment, run the equipment at a speed of 3-4 km/h (1.95-2.5 mph) for 1-2 minutes to verify adjustment. Repeat adjustments if needed.

**Caution:** If the running belt is too tight or too loose, it will affect the performance of the equipment and damage the running belt.

④ Error code description

In case of a malfunction, the display panel will show an error code as below. Turn off and restart the equipment to see if the error code disappears. If it still persists, contact the customer service for assistance. Be sure to have your product model and serial number ready which can be found on the nameplate (see cover).



E01 Software overcurrent  
 E02 Hardware overcurrent  
 E03 IPM module overheating  
 E04 Undervoltage protection  
 E05 Overvoltage protection  
 E06 Motor phase loss protection  
 E07 Motor locked-rotor protection

E09 Motor unable to start  
 E12 Motor overcurrent protection  
 E13 Overload protection  
 E14 Hall signal missing  
 E15 Communication fault  
 E16 Module connection error

## 5. Practice Guide

---

### Exercise Intensity

165	155	145	140	130	125	115	
145	138	130	125	118	110	103	
125	120	115	110	105	95	90	
<hr/>							
20	30	40	50	60	70	80	Age

Whether your goal is to burn fat or improve cardiovascular fitness, exercising at the appropriate intensity is key to achieving results. You can use your heart rate as a guide to find the right intensity level. The table shows recommended heart rate zones for fat burning and cardiovascular fitness, for reference purposes only.

To find the appropriate intensity level, locate your age at the bottom of the chart (rounding to the nearest ten). The lowest number is the fat-burning heart rate, the middle number is the maximum fat-burning heart rate, and the highest number is the heart rate for improving cardiovascular fitness (it is recommended to wear a heart rate monitor during exercise to ensure efficiency, which requires additional purchase).

**Burning Fat** - To effectively use fat as an energy source, you must engage in low-intensity exercise for a sustained period of time. During the first few minutes of exercise, your body will use glycogen as energy. Only after the initial few minutes of exercise does your body begin to use stored fat as energy. If your goal is to burn fat, adjust your exercise intensity until your heart rate is close to the lowest value in your training zone.

### Sports Guide

**Warm-up:** It is recommended to warm up for 5-10 minutes before exercising, fully mobilizing joints and stretching before starting low-intensity exercise.

**Exercise:** It is recommended to exercise for 20-30 minutes, maintaining exercise intensity within the training range (during the first few weeks of training, exercise time should be kept within 20 minutes), and breathing should be kept even during exercise.

**Cool-down:** It is recommended to stretch for 5-10 minutes after exercising, which can improve joint flexibility and muscle extensibility, and prevent exercise injuries.

### Exercise Frequency

To maintain or improve your physical condition, complete three training sessions per week with at least one day of rest between each session. After several months of regular exercise, if necessary, you can complete up to five sessions per week. Remember, the key to success is to make exercise a frequent and enjoyable part of your daily life.

## 6. Trademark and Legal Declaration

---

Various patents relating to the Kingsmith WalkingPad Treadmill series are developed and copyrighted by Beijing Kingsmith Technology Co., Ltd. ("Kingsmith" for short). Without the written permission of Kingsmith, any organization or individual shall not copy or distribute all or any part of this User Manual and shall not use the patents contained thereof. This User Manual, as far as possible, has included various latest function introductions and operational instructions at the time of being printed.

Nevertheless, there might be discrepancies between the purchased Treadmill and those described herein due to a continuous optimization in functions and designs. Therefore, the actual Treadmill shall prevail in case of any deviations in color and appearance.

## 7. Regulatory Compliance Information

---

### WEEE Disposal and Recycling Information



All products bearing this symbol are waste electrical and electronic equipment (WEEE as in directive 2012/19/EU) which should not be mixed with unsorted household waste. Instead, you should protect human health and the environment by handing over your waste equipment to a designated collection point for the recycling of waste electrical and electronic equipment, appointed by the government or local authorities. Correct disposal and recycling will help prevent potential negative consequences to the environment and human health. Please contact the installer or local authorities for more information about the location as well as terms and conditions of such collection points.

### EU Declaration of Conformity



Hereby, Beijing Kingsmith Technology Co., Ltd. declares that the radio equipment type [WP510B4] is in compliance with Directive 2014/53/EU. The full text of the EU declaration of conformity is available at the following internet address: <https://de.walkingpad.com/pages/weitere-informationen>

### UKCA Declaration of Conformity



Hereby, Beijing Kingsmith Technology Co.,Ltd. declares that the radio equipment type [WP510B4] is in compliance with Radio Equipment Regulations 2017. The full text of the UKCA declaration of conformity is available at the following internet address: <https://uk.walkingpad.com/pages/other-information>

### UKCA PSTI Statements of Compliance

Hereby, Beijing Kingsmith Technology Co.,Ltd. declares that the radio equipment type [WP510B4] is in compliance with The Product Security and Telecommunications Infrastructure (Security Requirements for Relevant Connectable Products) Regulations 2023. The full text of the PSTI declaration of conformity is available at the following internet address: <https://uk.walkingpad.com/pages/other-information>

# Precauciones de seguridad

---

El equipo está destinado para uso residencial.

## **PELIGRO**- PARA REDUCIR EL RIESGO DE DESCARGA ELÉCTRICA:

Desenchufe siempre el aparato de la toma de corriente inmediatamente después de usarlo y antes de limpiarlo.

**ADVERTENCIA**- Este aparato puede ser utilizado por niños a partir de 8 años y por personas con capacidades físicas, sensoriales o mentales reducidas o con falta de experiencia y conocimiento si han recibido supervisión o instrucciones sobre utilizar el aparato de forma segura y comprender los peligros que implica. Los niños no deben jugar con el aparato. Los niños no deben realizar la limpieza ni el mantenimiento sin supervisión. Este aparato no está diseñado para que lo utilicen personas (incluidos niños) con capacidades físicas, sensoriales o mentales reducidas, o con falta de experiencia y conocimiento, a menos que hayan recibido supervisión o instrucciones sobre el uso del aparato por parte de una persona responsable de su seguridad. Asegúrese de que los niños no jueguen con el aparato.

**ADVERTENCIA**- Almacenar el aparato en posición plana. Mantenga a los niños pequeños alejados de esta máquina en todo momento.

El contacto con la superficie en movimiento puede provocar graves quemaduras por fricción.

## **ADVERTENCIA**- PARA REDUCIR EL RIESGO DE QUEMADURAS, INCENDIO, DESCARGA ELÉCTRICA O LESIONES A PERSONAS:

- 1) Nunca se debe dejar el aparato desatendido cuando está enchufado. Desenchúfelo de la toma de corriente cuando no esté en uso y antes de poner o quitar piezas.
- 2) No lo utilice debajo o cerca de una manta o almohada. Puede calentarse excesivamente y provocar fuego, descargas eléctricas o lesiones personales.
- 3) El aparato solo debe ser utilizado por personas adultas sanas y físicamente aptas. Es necesaria una estrecha supervisión cuando este aparato esté siendo utilizado por niños, inválidos o personas discapacitadas o se utilice cerca de ellos.
- 4) El aparato está destinado únicamente para uso residencial y privado. No lo utilice en entornos comerciales o comerciales ligeros, ni en exteriores ni con fines de tratamiento médico.
- 5) Nunca use este aparato si tiene un cable o enchufe dañado, si no funciona correctamente, si se ha caído o dañado o si se ha caído al agua. Póngase en contacto con el servicio de atención al cliente para su examen y reparación. No utilice accesorios no recomendados por el fabricante.
- 6) No transporte este aparato por el cable de alimentación ni utilice el cable como asa.
- 7) Mantenga el cable alejado de fuentes calientes.
- 8) Nunca deje caer ni introduzca ningún objeto en ninguna abertura.
- 9) Conecte este aparato únicamente a una toma de corriente debidamente conectada a tierra.
- 10) No lo use donde se estén usando productos en aerosol (spray) o donde se esté administrando oxígeno.
- 11) Para desconectar, gire todos los controles a la posición de apagado y, a continuación, retire el enchufe de la toma de corriente.
- 12) Si no se siente bien, deje de hacer ejercicio inmediatamente y consulte a un médico para evitar daños a su salud.
- 13) Asegúrese de que haya una distancia de al menos 2000 × 1000 mm detrás del equipo y una distancia de al menos 600 mm a ambos lados.
- 14) Utilice ropa deportiva adecuada cuando use el equipo y haga ejercicio adecuándose a su forma física. No haga ejercicio descalzo ni únicamente con calcetines.
- 15) No vista prendas sueltas o que cuelguen mientras esté utilizando el producto.
- 16) No se ponga de pie ni pise en la parte frontal del aparato.
- 17) No utilice este equipo con mascotas ni cerca de ellas.
- 18) No camine hacia atrás sobre el equipo para garantizar la estabilidad.
- 19) Las personas mayores, niños y mujeres embarazadas deben utilizar este dispositivo con precaución. Consulte a un médico y obtenga orientación pertinente antes de utilizar este aparato.
- 20) No pliegue el aparato cuando esté encendido. De lo contrario, podría afectar la vida útil del producto y generar otros riesgos de seguridad. No ponga en marcha el aparato cuando esté plegado.
- 21) Guarde el aparato según las instrucciones del manual para mayor seguridad.
- 22) No suba ni baje de este equipo cuando esté en funcionamiento para evitar accidentes.
- 23) No exceda el peso máximo especificado del usuario.
- 24) No exponga este equipo a la luz solar directa. Manténgalo en un lugar fresco y seco.
- 25) No utilice el equipo en un ambiente húmedo o bajo la lluvia, ya que no es resistente al agua.

- 
- 26) No exceda el tiempo de uso recomendado. Deje que el equipo se enfríe durante 20 minutos antes de reiniciarlo.
  - 27) Para un rendimiento y estabilidad óptimas utilice el aparato sobre una superficie sólida nivelada y asegúrese de que no hay obstáculos bajo él.
  - 28) El valor del nivel de presión acústica de emisión ponderado A en el oído del entrenador es de unos 60 dB(A). La emisión de ruido bajo carga es mayor que sin carga.
  - 29) Un entrenamiento incorrecto o excesivo puede resultar perjudicial para la salud.
  - 30) **¡ADVERTENCIA!**  
Los sistemas de control de frecuencia cardíaca pueden ser inexactos. El ejercicio excesivo puede provocar lesiones graves o la muerte. Si siente que se va a desmayar, deje de hacer ejercicio inmediatamente.
  - 31) En caso de emergencia, retire la llave de seguridad para detener el equipo. Sujétese a las asas y pise las tiras laterales antideslizantes hasta que el equipo se detenga por completo.
  - 32) Nuestra empresa no es responsable de lesiones personales ni de pérdidas materiales causadas por el uso inadecuado de este producto. Nos reservamos el derecho de actualizar, revisar o cancelar el manual del usuario y las instrucciones relacionadas sin previo aviso.

**ADVERTENCIA:**

Para mantener el nivel de seguridad de este equipo, debe examinarse periódicamente para detectar daños y desgaste. Esto incluye componentes como la correa y el motor. Si descubre algún componente defectuoso, sustitúyalo inmediatamente. No utilice el equipo hasta que se completen las reparaciones. Preste especial atención a los componentes que son más susceptibles al desgaste, como la correa y el motor. Estos componentes deben inspeccionarse con mayor frecuencia y sustituirse cuando sea necesario.

# Contenido

---

1. Información básica sobre el producto .....	24
2. Operación y ajuste .....	26
3. Cuidado y mantenimiento .....	37
4. Solución de problemas .....	38
5. Guía práctica .....	39
6. Marca registrada y declaración legal .....	40
7. Información de cumplimiento normativo .....	40

# 1. Información básica sobre el producto

Desembale el producto y compruebe el contenido del interior. Si hay algún daño o faltan piezas, contacte con el vendedor.

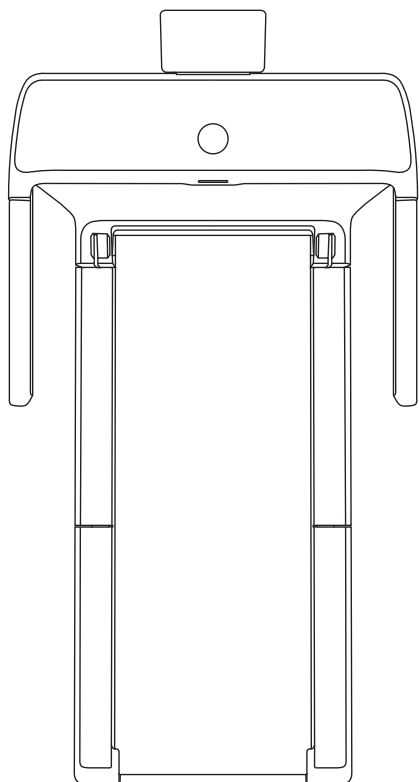

Cinta para correr

## 01 Especificaciones técnicas

Nombre del producto	Cinta de correr motorizada	Tamaño de la cinta	1400 mm × 510 mm
Modelo	WP510B4		55,1 × 20 pulgadas
Rango de velocidad	1-18 km/h 1-11,5 mph	Tamaño desplegado	1620 mm × 840 mm × 1080 mm
Peso máximo del usuario	136 kg / 300 lb		63,7 × 33 × 42,5 pulgadas
Peso neto	59,5 kg / 131,1 lb	Tamaño plegado	840 mm × 1080 mm × 295 mm
Tensión nominal	220-240 V~	Clase	HC
Frecuencia nominal	50/60 Hz	Rango de edad	14 años y más
Potencia nominal	1400 W		

## 02 Lista del contenido



Cable de alimentación

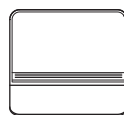

Soporte para teléfono



Llave de seguridad



Llave Allen



Aceite de silicona



Manual del usuario

### 03 Nombre de las piezas

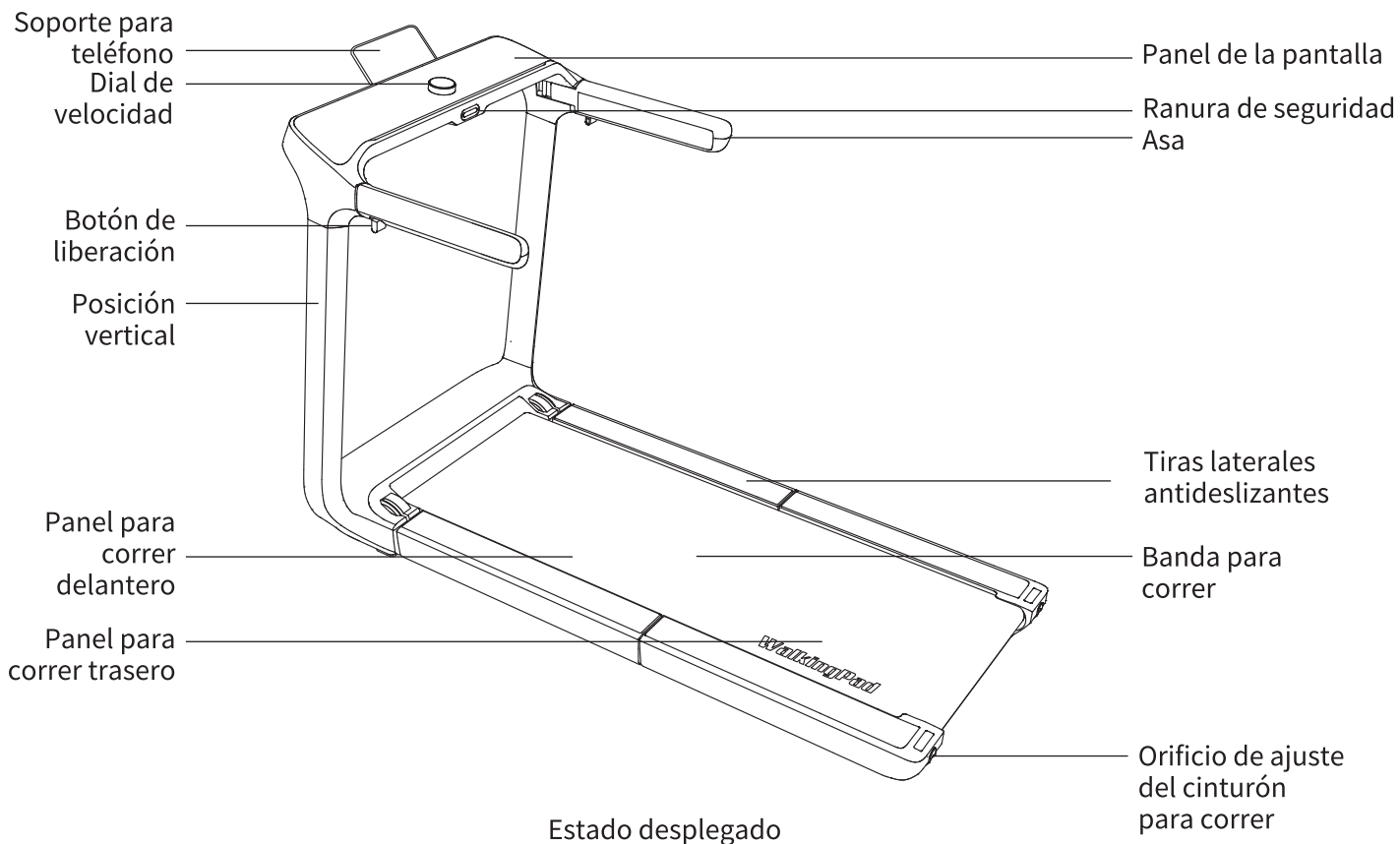

Estado desplegado

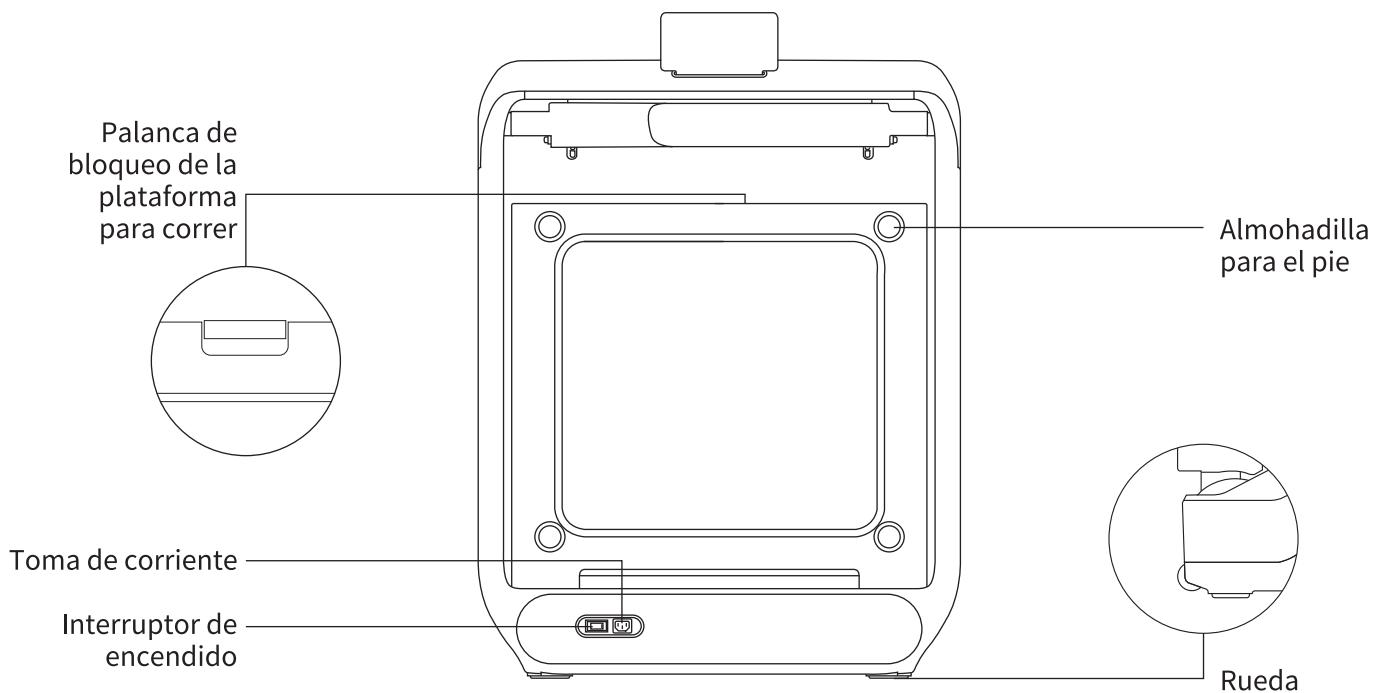

Estado plegado

## 2. Operación y ajuste

### 01 Cómo mover la cinta de correr

Antes de moverlo, asegúrese de que el equipo esté apagado, el cable de alimentación esté desenchufado y guardado de forma segura, y las barandillas laterales y el panel andador estén completamente plegados.

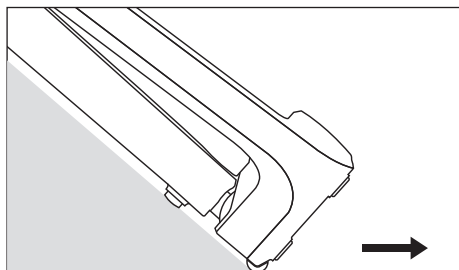

- ① Levante el equipo del área debajo del panel de de la pantalla y muévelo a la ubicación deseada.

**PRECAUCIÓN:**

- Evite tocar la banda para correr para evitar daños o lesiones.
- Evite mover el equipo sobre suelos irregulares para garantizar la estabilidad.
- Mantenga un ángulo adecuado entre el equipo y el suelo para evitar la fricción cuando se mueva.

### 02 Cómo desplegar la cinta de correr

Antes de desplegar el equipo, asegúrese de que el área libre detrás del aparato sea de al menos 2000 × 1000 mm, y el área libre a cada lado sea de al menos 600 mm.

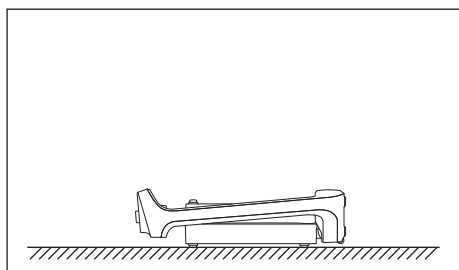

- ① Coloque el equipo sobre una superficie sólida y nivelada.  
**PRECAUCIÓN:** Evite alfombras o tapetes gruesos y suaves.

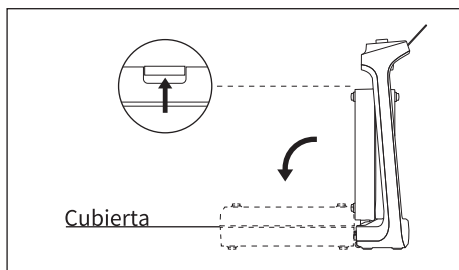

- ② Levante la cinta de correr, despliegue la cubierta sosteniendo la manija de liberación, empujándola hacia adelante y levantándola hacia usted.

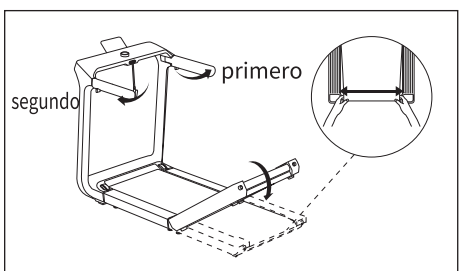

- ③ Despliegue el panel para correr trasero. Centre la banda para correr ajustando manualmente sus extremos delantero y trasero. Pulse hacia abajo el panel para correr trasero para que quede completamente plano. Si no está nivelado con el suelo, gire la almohadilla para los pies para ajustarla.

**PRECAUCIÓN:**

- El panel para correr trasero se puede presionar con fuerza con la mano sin dañar el equipo.
  - Es posible que escuche un sonido parecido a un desgarro al desplegar por primera vez el panel para correr y sienta un ligero espacio la primera vez que pise la banda para correr. Estos son normales y desaparecerán con el uso continuo.
- ④ Mantenga pulsado el botón de liberación derecho para desplegar el mango derecho, seguido del mango izquierdo.  
**PRECAUCIÓN:** El mando derecho debe desplegarse antes de desplegar el mango izquierdo.

### 03 Cómo instalar el soporte del teléfono

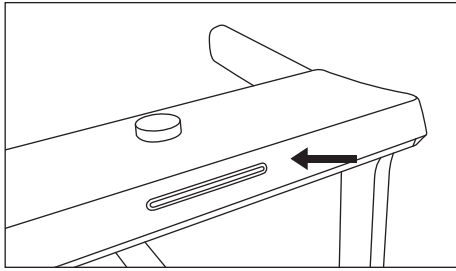

- ① Introduzca el soporte del teléfono en la ranura ubicada en la parte posterior de los barandillas y asegúrese de que encaje en su lugar.

### 04 Cómo enchufar el cable de alimentación

Este producto debe estar conectado a tierra cuando esté en uso y nuestro equipo cumple con el requisito de conexión a tierra. Si hay un mal funcionamiento o daño, la conexión a tierra puede proporcionar un camino con la menor resistencia para la corriente eléctrica, reduciendo el riesgo de descarga eléctrica.

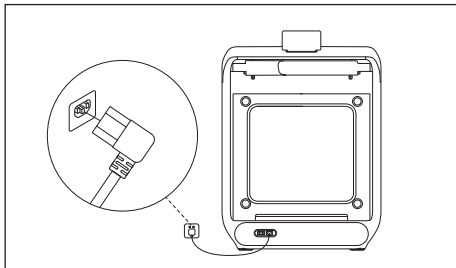

- ① Introduzca el extremo del cable de alimentación del aparato en la toma de corriente del equipo.

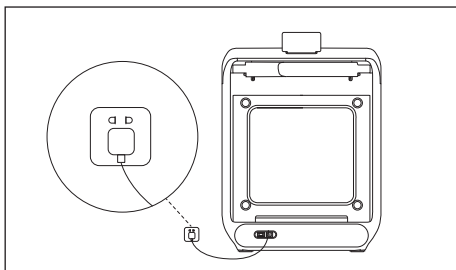

- ② Introduzca el extremo del cable de alimentación que va a la toma de corriente de pared en la toma de corriente.

**PRECAUCIÓN:**

- No modifique el enchufe suministrado con el producto. Si el enchufe no es adecuado para la toma de corriente, haga que un electricista calificado instale una toma de corriente apropiada.
- Si el cable de alimentación está dañado, sustitúyalo por el cable de alimentación designado por el fabricante.

### 05 Cómo se enciende

Si el equipo está expuesto a un ambiente frío, deje que vuelva a la temperatura ambiente antes de encenderlo. De lo contrario, los componentes del equipo podrían dañarse.

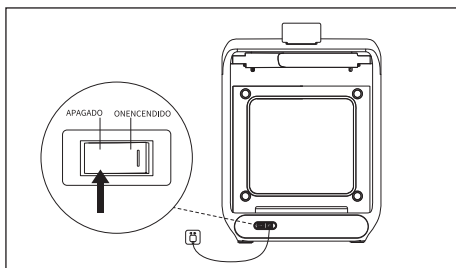

- ① Active el interruptor de encendido hasta que escuche un pitido y vea que el panel se ilumina.

## 06 Cómo utilizar la llave de seguridad

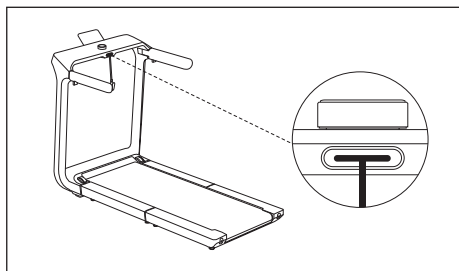

- 1 Introduzca la llave de seguridad en la ranura de seguridad para poner en marcha la cinta para correr.

**PRECAUCIÓN:** Por motivos de seguridad, el equipo no puede arrancar sin la llave de seguridad.

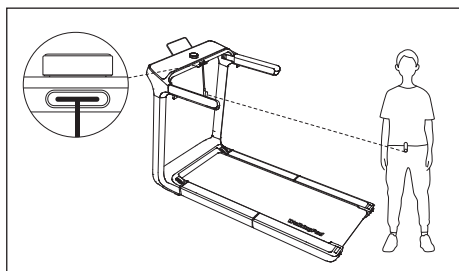

- 2 Fije el cordón de la llave de seguridad a su ropa a la altura de la cintura.

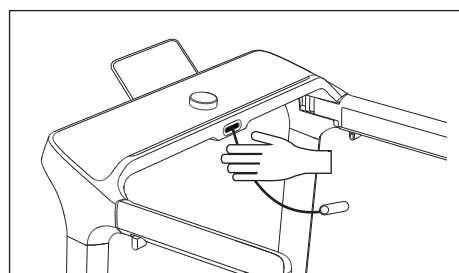

- 3 En caso de emergencia, retire la llave de seguridad para detener el equipo. Sujétese a la barandilla y pise las tiras laterales antideslizantes hasta que el equipo se detenga por completo.

**Advertencia:**

- Tenga cuidado al retirar la llave de seguridad, ya que el equipo se detendrá repentinamente.
- Retire la llave de seguridad cuando no esté en uso y guárdela fuera del alcance de los niños.

## 07 Cómo utilizar el panel de la pantalla

### 1 Uso del dial de velocidad

**Encender:** Active el interruptor de encendido del equipo. El panel de la pantalla mostrará secuencialmente el tiempo, la velocidad, la distancia y la quema de grasa.

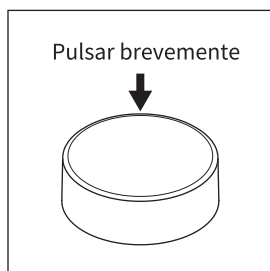
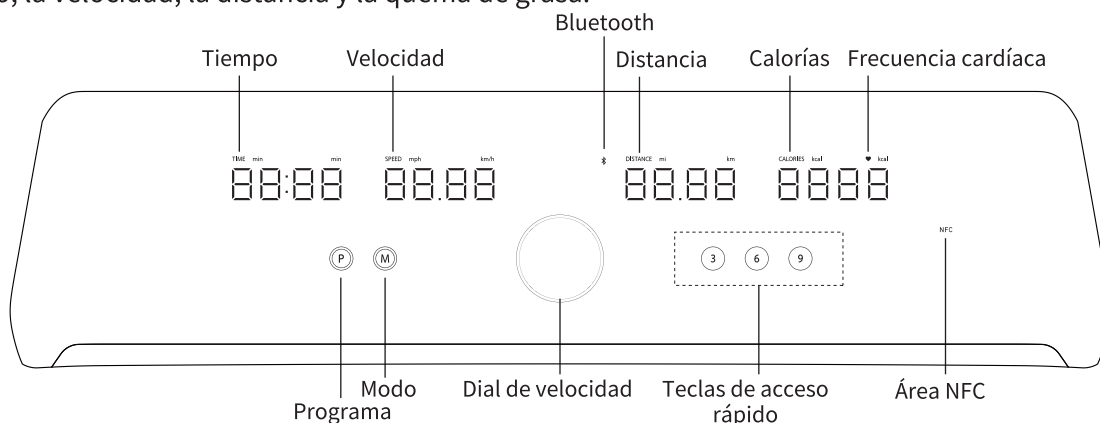

**Correr:** Póngase de pie sobre la banda para correr y pulse el DIAL DE VELOCIDAD. Después de una cuenta atrás de 3 segundos, la máquina empieza a funcionar a 1 km/h.

**Precaución:**

- Por razones de seguridad, el equipo se detendrá automáticamente después de funcionar durante 60 segundos si nadie pisa la banda para correr después de pulsar el dial de velocidad. Esta característica de seguridad, llamada "Parada sin carga", está deshabilitada de forma predeterminada, pero se puede habilitar a través de la aplicación KS Fit ("Motion" > "Settings" > "No-load stop").
- Asegúrese de que la llave de seguridad esté insertada. De lo contrario, el equipo no se moverá.

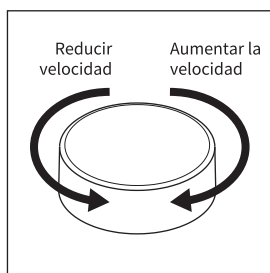

**Aumentar/reducir velocidad:** Gire el DIAL DE VELOCIDAD hacia la derecha para aumentar la velocidad o hacia la izquierda para reducirla mientras el equipo está en funcionamiento.

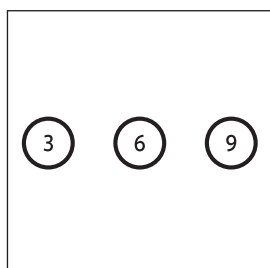

**Teclas de velocidad de acceso rápido:** Para realizar ajustes rápidos, utilice las teclas de velocidad de acceso rápido para establecer la velocidad a 3 km/h, 6 km/h y 9 km/h.

**Advertencia:** Los principiantes no deben correr a 9 km/h debido al mayor riesgo de lesiones.

**Precaución:** En el sistema imperial, 3/6/9 indica velocidades de 3, 6 y 9 mph respectivamente.

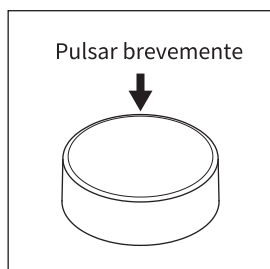

**Pausar entrenamiento:** Pulse el DIAL DE VELOCIDAD, el equipo reducirá su velocidad y mostrará "Stop". Cuando el equipo se detiene, el mensaje "Stop" desaparece y los datos del entrenamiento parpadean.

**Precaución:** Para reanudar el entrenamiento, pulse el DIAL DE VELOCIDAD y los datos del entrenamiento continuarán acumulándose.

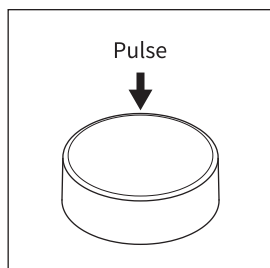

**Finalizar el entrenamiento:** Pulse el DIAL DE VELOCIDAD durante 2 segundos o espere 10 minutos en modo de pausa, los datos del entrenamiento se restablecerán.

**Suspensión:** Mantenga pulsado el DIAL DE VELOCIDAD durante 2 segundos o deje el equipo inactivo durante 10 minutos después de finalizar el entrenamiento; el panel de la pantalla se apagará.

**Precaución:** Para reactivar el equipo del modo de suspensión, pulse cualquier botón del panel de la pantalla.

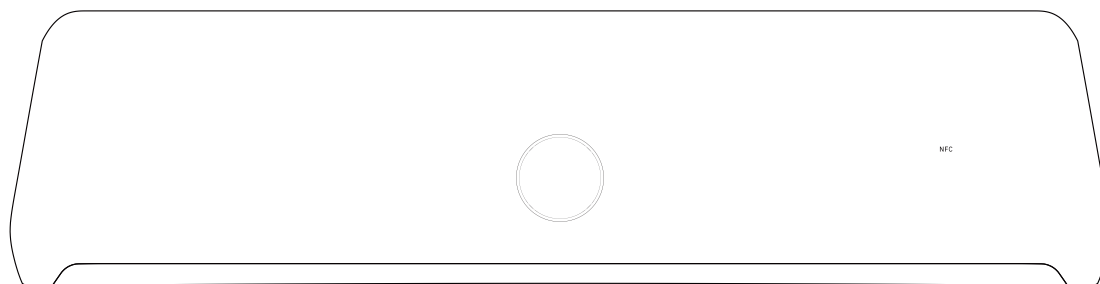

**Conversión de unidades:** El panel de la pantalla le permite cambiar entre unidades métricas e imperiales. Reinicie el equipo, conéctese a la aplicación KS Fit, pulse en "ME" > "Settings" > "Unit Settings", elija "Metric" o "Imperial" y reinicie el equipo nuevamente.

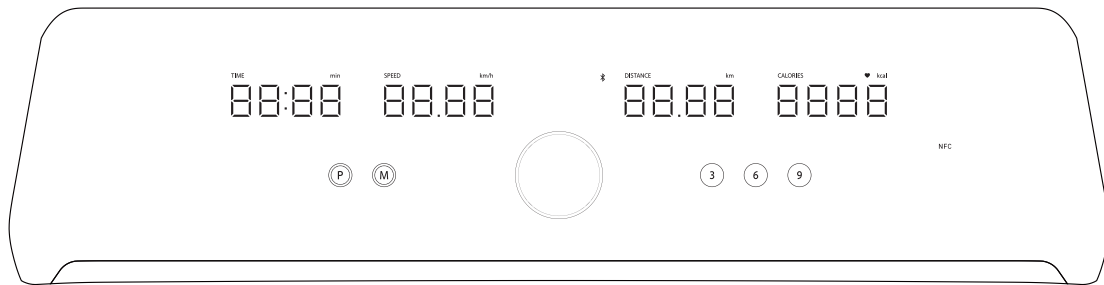

## ② Descripción del estado

**Conexión de la aplicación:** El marcado rápido muestra "APP Connected" y la luz de Bluetooth permanece fija cuando el equipo está conectado a la aplicación KS Fit. Cuando no está conectada, el dial de velocidad muestra "APP Disconnected" y la luz de Bluetooth parpadea.



**Plegar:** Cuando el equipo está plegado, el dial de velocidad y el panel de la pantalla muestran "Fold". Despliegue el equipo para borrar el mensaje "Fold".

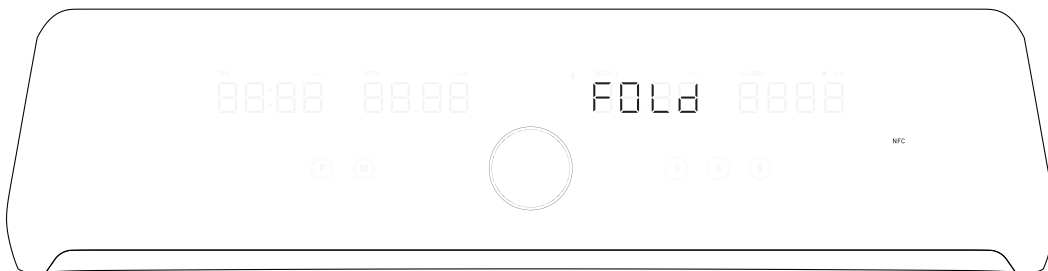

**Llave de seguridad:** Sin la llave de seguridad introducida, el dial de velocidad y el panel de visualización mostrarán "SAFE". Introduzca la llave de seguridad para eliminar el mensaje "SAFE".

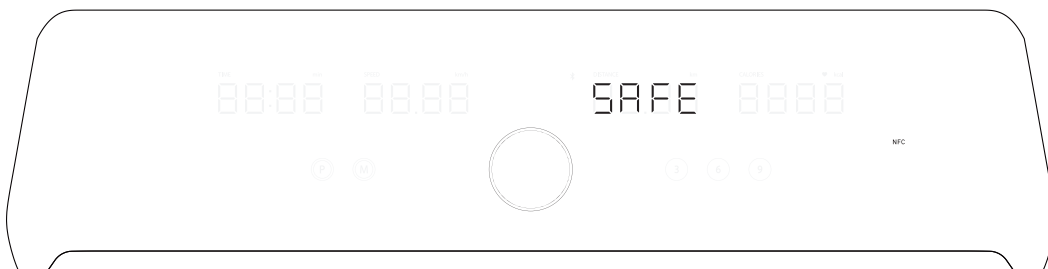

**Bloqueo infantil:** Con el bloqueo infantil habilitado en la aplicación KS Fit, el equipo no se iniciará y el panel mostrará "LOC". Desactive el bloqueo infantil en la aplicación para borrar el mensaje "LOC".

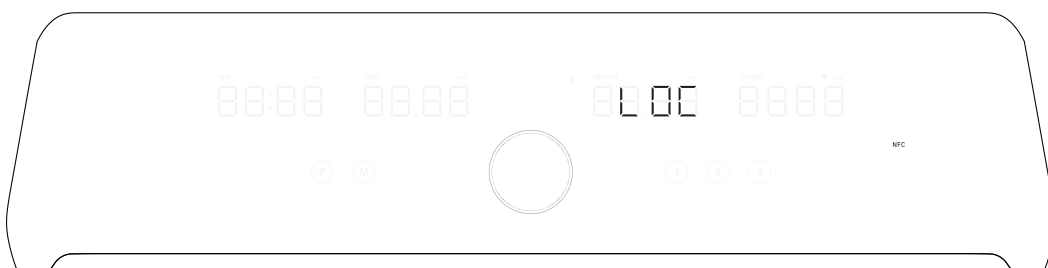

**Actualizando:** Cuando se está actualizando el firmware, en el panel de la pantalla parpadea "UP" y el equipo no puede iniciarse. Espere hasta que se complete la actualización y el mensaje desaparezca.

**Precaución:** No apague mientras el equipo se esté actualizando.

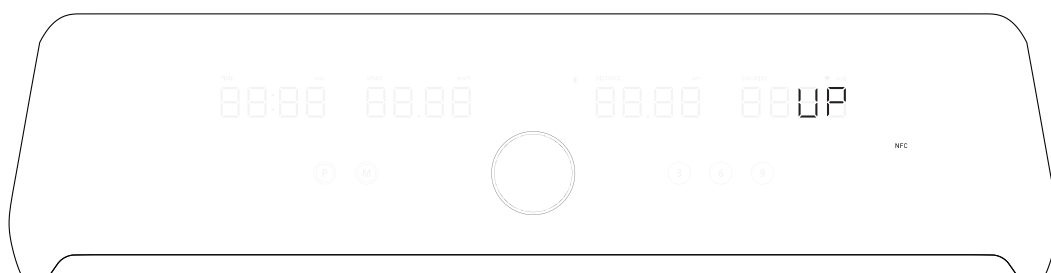

**Frecuencia cardíaca:** El indicador de frecuencia cardíaca permanece encendido cuando la aplicación KS Fit está conectada a su Apple Watch y se apaga cuando no está conectada.



Conectada



Desconectada

### ③ Configuración de programas y modos

**Encender:** Encienda el interruptor de encendido para activar el equipo hasta que las cuatro ventanas muestren 00:00.

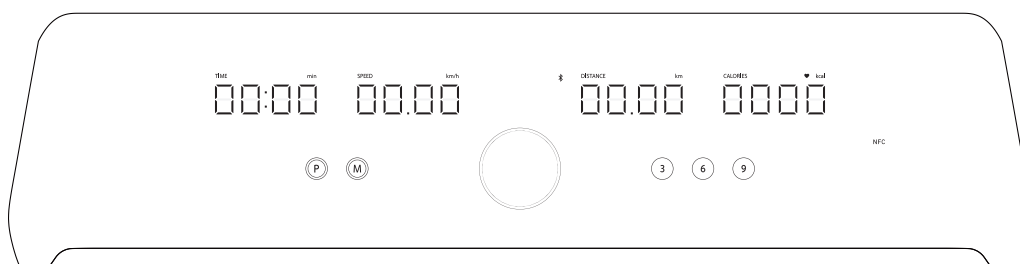

#### Programas predeterminados (P1-P11):

- Pulse continuamente el botón "P" para recorrer los programas predeterminados (P01-P11);

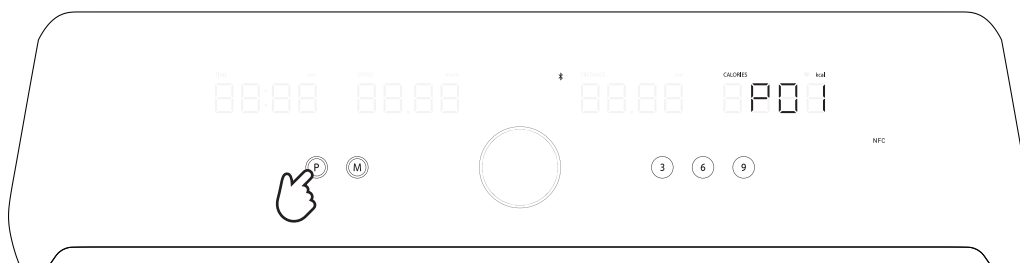

- Pulse el DIAL DE VELOCIDAD para elegir un programa de entrenamiento basado en el tiempo y la velocidad ilustrados a continuación y comenzar a hacer ejercicio.

P1 Paseo por fragmentos			
Duración total (min)	Etapa (min)	Velocidad (km/h)	Velocidad (mph)
15	3	4	2,5
	3	6	3,5
	3	5	3
	3	6	3,5
	3	4	2,5
P2 Paseo matutino			
Duración total (min)	Etapa (min)	Velocidad (km/h)	Velocidad (mph)
20	4	4	2,5
	4	5	3
	4	6	3,5
	4	5	3
	4	4	2,5
P3 Paseo de mediodía			
Duración total (min)	Etapa (min)	Velocidad (km/h)	Velocidad (mph)
30	4	4	2,5
	7	5	3
	6	6	3,5
	2	7	4,5
	7	5	3
	4	4	2,5
P4 Paseo después de la cena			
Duración total (min)	Etapa (min)	Velocidad (km/h)	Velocidad (mph)
40	4	4	2,5
	10	5	3
	18	6	3,5
	19	7	4,5
	27	6	3,5
	28	7	4,5
	36	6	3,5
	40	4	2,5

P5 Caminata rápida de 30 minutos			
Duración total (min)	Etapa (min)	Velocidad (km/h)	Velocidad (mph)
30	3	4	2,5
	2	5	3
	4	6	3,5
	2	7	4,5
	4	6	3,5
	2	7	4,5
	4	6	3,5
	2	7	4,5
	4	6	3,5
3	4	2,5	
P6 Carrera de nivel básico			
Duración total (min)	Etapa (min)	Velocidad (km/h)	Velocidad (mph)
15	2	4	2,5
	2	6	3,5
	5	7	4,5
	2	8	5,0
	2	6	3,5
	2	4	2,5
P7 Entrenamiento fácil de 15 minutos			
Duración total (min)	Etapa (min)	Velocidad (km/h)	Velocidad (mph)
15	2	5	3,0
	2	7	4,5
	2	8	5,0
	2	9	5,5
	2	10	6,0
	5	5	3,0
P8 Jogging relajante de 30 minutos			
Duración total (min)	Etapa (min)	Velocidad (km/h)	Velocidad (mph)
30	2	4	2,5
	3	6	3,5
	5	7	4,5
	4	8	5,0
	2	7	4,5
	4	8	5,0
	5	7	4,5
	3	6	3,5
	2	4	2,5

P9 Carrera intenso de 30 minutos			
Duración total (min)	Etapas (min)	Velocidad (km/h)	Velocidad (mph)
30	2	4	2,5
	3	6	3,5
	5	8	5,0
	10	10	6,0
	10	6	3,5
P10 Carrera exigente de 45 minutos			
Duración total (min)	Etapas (min)	Velocidad (km/h)	Velocidad (mph)
45	2	4	2,5
	2	6	3,5
	6	7	4,5
	2	9	5,5
	8	8	5,0
	2	9	5,5
	6	7	4,5
	2	9	5,5
	8	8	5,0
	2	9	5,5
	3	6	3,5
	2	4	2,5
P11 Alta intensidad de 45 minutos			
Duración total (min)	Etapas (min)	Velocidad (km/h)	Velocidad (mph)
45	5	6	3,5
	25	8	5,0
	10	10	6,0
	5	6	3,5

### Programas personalizados (U1-U3):

- Pulse continuamente el botón "P" para recorrer los programas personalizados (U1-U3)
- Gire el DIAL DE VELOCIDAD para establecer la duración total del entrenamiento (10 minutos por defecto, 5 a 99 minutos disponibles);  
Precaución: La duración total se dividirá automáticamente en 10 etapas.
- Pulse el botón "M" para ingresar a la configuración de velocidad (1 mph por defecto);
- Gire el DIAL DE VELOCIDAD o pulse las teclas de velocidad de acceso rápido para ajustar la velocidad para la primera etapa de entrenamiento;
- Pulse el botón "M" para confirmar la velocidad;
- Configure otros niveles de velocidad para los siguientes 9 etapas de entrenamiento de la misma manera.

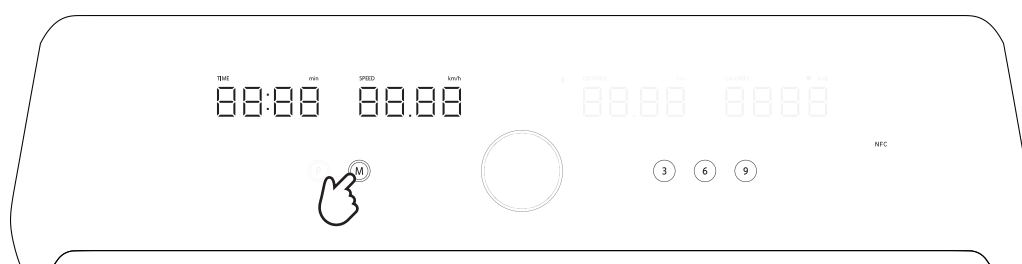

- 
- Correr: Pulse el DIAL DE VELOCIDAD para comenzar a hacer ejercicio.
- 

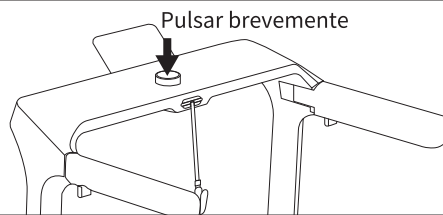

- 
- Ajuste de velocidad: La velocidad del entrenamiento varía según la etapa indicada por un pitido. Dentro de cada etapa, hay disponibles teclas de velocidad de acceso rápido o diales de velocidad para ajustar la velocidad, pero se restablecerá automáticamente al valor predeterminado al inicio de la siguiente etapa.
  - Finalizar el entrenamiento: Al finalizar todas las etapas, el equipo emitirá 6 pitidos, reducirá su velocidad hasta detenerse, mostrará "End" y entrará en modo Activación después de 5 segundos.

**Establezca su objetivo: tiempo, distancia o calorías:**

- Pulse continuamente el botón "M" después de encender para elegir el menú preferido, como Tiempo, Distancia o Quema de grasa;
- Gire el DIAL DE VELOCIDAD para establecer el tiempo de entrenamiento (5-99 min), la distancia (0,5-99,99 mi) o el objetivo de quema de grasa (10-999 calorías);

**Precaución:** El tiempo, la distancia y las calorías predeterminados son 15 minutos, 1 milla y 50 calorías respectivamente.

- Pulse el DIAL DE VELOCIDAD para comenzar a hacer ejercicio después de establecer su objetivo de tiempo, distancia o calorías.

**Precaución:** Puede ajustar la velocidad con el DIAL DE VELOCIDAD o las teclas de velocidad de acceso rápido en cualquier momento durante su entrenamiento.

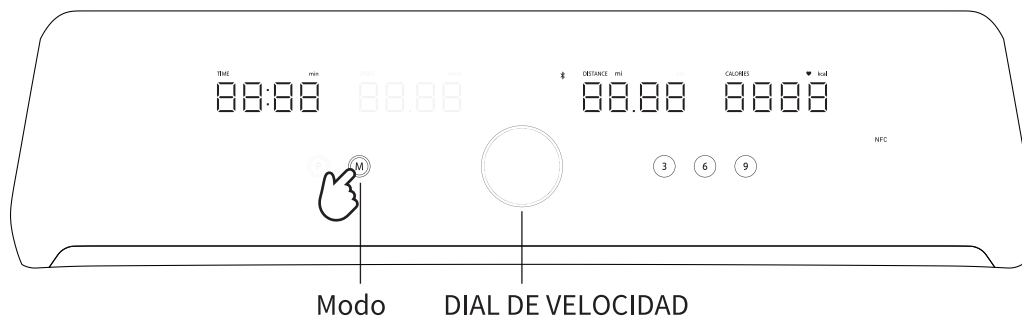

- La velocidad del entrenamiento varía según la etapa indicada por un pitido. Dentro de cada etapa, hay disponibles teclas de velocidad de acceso rápido o diales de velocidad para ajustar la velocidad, pero se restablecerá automáticamente al valor predeterminado al inicio de la siguiente etapa.
- Al finalizar todas las etapas, el equipo emitirá 6 pitidos, reducirá su velocidad hasta detenerse, mostrará "End" y entrará en modo Activación después de 5 segundos.

## 08 Cómo conectar la aplicación

Mejore su experiencia de entrenamiento con la aplicación KS Fit. El seguimiento de datos en tiempo real y la orientación personalizada le ayudarán a alcanzar sus objetivos de estado físico más rápido.



- ① Escanee el código QR, descargue e instale la aplicación KS Fit.
- ② Acerque el teléfono móvil al equipo.
- ③ Encienda el Bluetooth de su teléfono y permita que busque dispositivos cercanos.
- ④ Active el interruptor de encendido del equipo.
- ⑤ Abra la aplicación KS Fit y añada su equipo.

### Precaución:

- El equipo solo se puede añadir a través de la aplicación KS Fit. Si ya lo ha conectado a través de la configuración de Bluetooth, elimínelo y añádale nuevamente usando la aplicación.
- En caso de que falle el emparejamiento, apague el equipo, espere 10 segundos y repita el paso ② a ⑤.
- Por seguridad, no conecte otro teléfono cuando el equipo esté en uso.

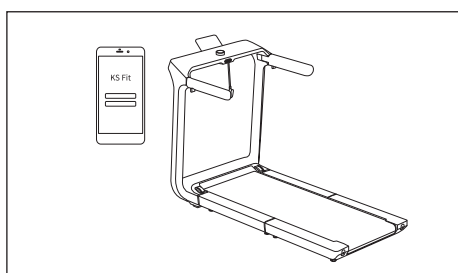

## 09 Cómo plegar la cinta de correr

Para su seguridad y para evitar daños al equipo, apague siempre el equipo y desenchufe ambos extremos del cable de alimentación antes de plegarlo.

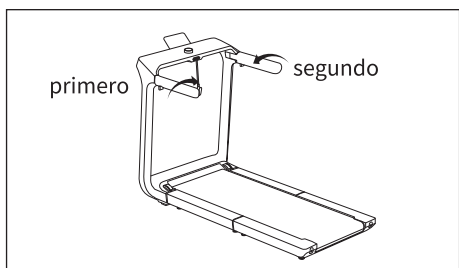

- ① Mantenga pulsado el botón de liberación izquierdo para plegar el mango izquierdo, seguido del mango derecho.

**Precaución:** El mango izquierdo debe plegarse antes de plegar el mango derecho.

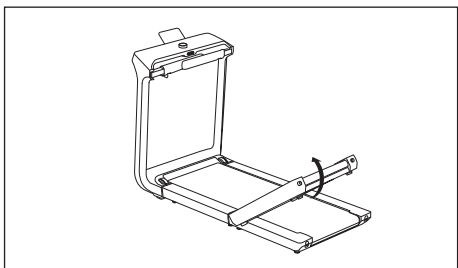

- ② Levante el panel para correr trasero hasta que quede completamente plegado.

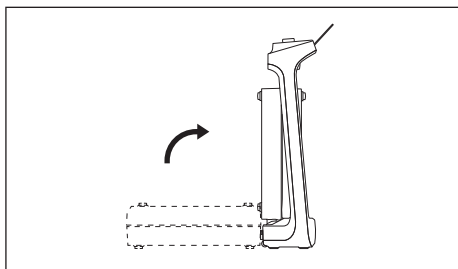

- ③ Pliegue la cubierta para correr sujetando la manija de liberación y levantándola hasta que el equipo esté completamente plegado.

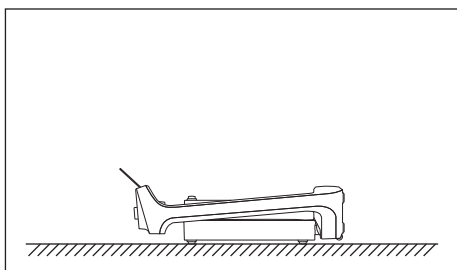

- ④ Mueva el equipo al lugar deseado y guárdelo horizontalmente.

**Advertencia:** No use el equipo plegado.

**Precaución:** Guarde el cable de alimentación correctamente para el próximo uso.

### 3. Cuidado y mantenimiento

Para un rendimiento y una longevidad óptimos, realice un mantenimiento regular de su equipo desde los siguientes aspectos. Si descubre algún daño o desgaste, deje de usar el equipo inmediatamente y contacte con el servicio de atención al cliente o con un técnico cualificado para su reparación.

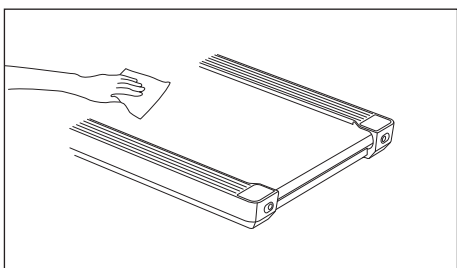

- ① Limpie el aparato

- Apague el equipo y desenchufe el cable de alimentación.
- Añada una pequeña cantidad de limpiador suave a un paño 100 % algodón y limpie el panel de la pantalla, la banda para correr, la barandilla, etc.

**Precaución:**

- No pulverice el limpiador directamente en el panel de la pantalla o en la cinta.
- No utilice limpiadores ácidos ni corrosivos.
- No limpie debajo de la banda.
- Después de un período de ejercicio, pueden aparecer polvo y manchas en el suelo por la parte trasera. Esto es normal y se puede limpiar simplemente con un paño.

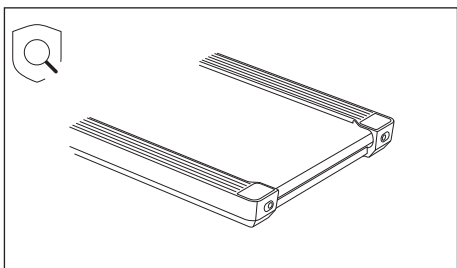

- ② Compruebe el equipo

- Compruebe el cable de alimentación. Si encuentra algún daño o desgaste, deje de usarlo y sustituya el cable de alimentación inmediatamente.
- Compruebe la banda para correr. Si no está centrada, está demasiado apretada o demasiado floja, ajuste la banda para correr (→P38\_③).

**Precaución:** Si es necesario hacer alguna sustitución, utilice los componentes designados por el fabricante.

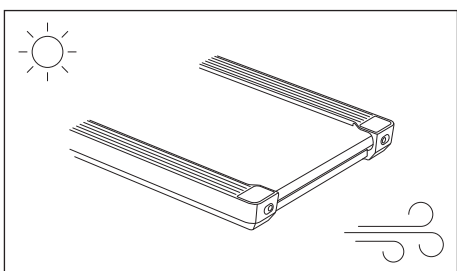

- ③ Mantenga fresco y seco

- Mantenga el equipo en un lugar fresco y seco.
- **Precaución:** No utilice el aparato al aire libre ni en áreas de alta humedad o cambios extremos de temperatura.
- Deje que el equipo se enfríe durante 20 minutos después de 2 horas de uso.

**Precaución:** No utilice el equipo de forma continua durante más de 2 horas.

## 4. Solución de problemas

La mayoría de las averías se pueden solucionar siguiendo los siguientes pasos. Si encuentra algún problema durante el uso, deje de utilizar el equipo inmediatamente e intente resolverlo siguiendo las instrucciones mostradas a continuación.

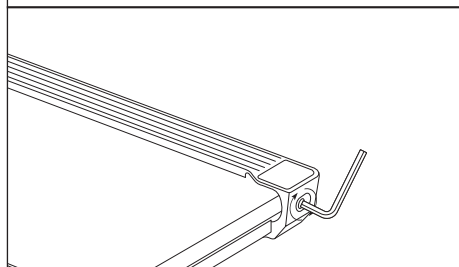
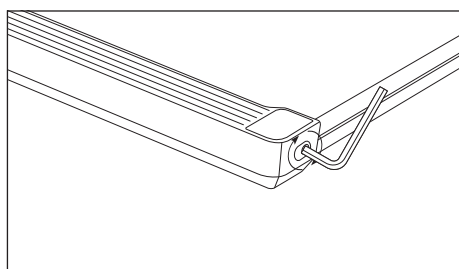
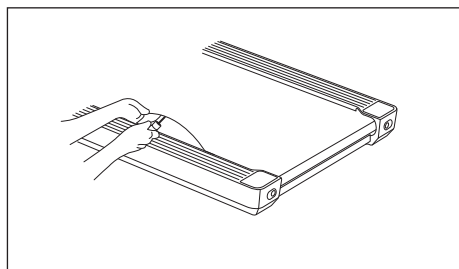
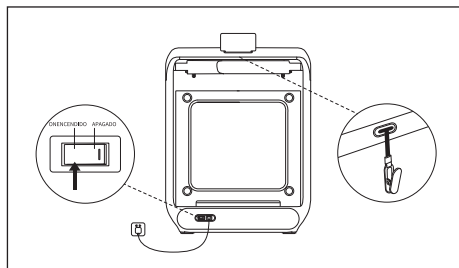

- ① Síntoma: La alimentación no se puede encender/la alimentación está apagada durante el uso.
- Asegúrese de que ambos extremos del cable de alimentación estén enchufados.
  - Asegúrese de que el interruptor de encendido esté encendido.

- ② Síntoma: La banda para correr se mueve de manera desigual y hace ruido
- Apague el equipo y desconecte ambos extremos del cable de alimentación.
  - Levante suavemente el panel para correr trasero, levante la banda para correr y aplique el aceite de silicona en forma de "Z" en el centro del panel.
  - Encienda el equipo e inténtelo nuevamente.

**Precaución:**

- No es necesario aplicar aceite de silicona en todo el panel para correr, ya que se esparcirá naturalmente durante el uso.
- Para cada lubricación se necesitan 5-10 ml de aceite de silicona. El exceso puede provocar resbalones.

- ③ Síntoma: La banda para correr se desvía o se desliza
- Nota:** Hay dos huecos en los lados izquierdo y derecho de la carcasa de plástico en la parte delantera de la banda para correr. La banda para correr debe mantenerse funcionando en la posición central. Cuando la banda para correr se desplaza hacia el lado izquierdo o derecho de la marca blanca en el borde, debe detener el movimiento y ajustar la banda para correr a la posición central.
- Si la banda para correr no está centrada:  
Levante suavemente el panel para correr trasero y ajuste la banda para correr manualmente (→P26\_③).
  - Si la correa todavía se desvía, ajústela con la llave Allen que se adjunta siguiendo los pasos siguientes:
    - a. La correa se desvía a la izquierda; gire el tornillo del orificio de ajuste izquierdo hacia la derecha 1/4 de giro.
    - b. La correa se desvía a la derecha; gire el tornillo del orificio de ajuste derecho hacia la derecha 1/4 de giro.
    - c. La banda para correr patina: gire los tornillos de ajuste izquierdo y derecho hacia la derecha 1/2 giro al mismo tiempo.Después de cada ajuste, ponga a funcionar el equipo a una velocidad de 3-4 km/h (1,95-2,5 mph) durante 1-2 minutos para verificar el ajuste. Repita los ajustes si es necesario.
- Precaución:** Si la banda para correr está demasiado apretada o demasiado floja, afectará el rendimiento del equipo y se dañará la banda para correr.

④ Descripción del código de error

En caso de mal funcionamiento, el panel de la pantalla mostrará un código de error como se muestra a continuación. Apague y reinicie el equipo para ver si el código de error desaparece. Si aún persiste, contacte con el servicio de atención al cliente para obtener ayuda. Asegúrese de tener a mano el modelo y el número de serie de su producto, que se encuentran en la placa de identificación (ver portada).



E01 Sobrecorriente del software  
E02 Sobrecorriente de hardware  
E03 Sobrecalentamiento del módulo IPM  
E04 Protección contra subtensión  
E05 Protección contra sobretensión  
E06 Protección de pérdida de fase del motor  
E07 Protección de rotor del motor bloqueado

E09 El motor no puede arrancar  
E12 Protección contra sobrecorriente del motor  
E13 Protección contra sobrecarga  
E14 Falta la señal del área  
E15 Fallo de comunicación  
E16 Error de conexión del módulo

## 5. Guía práctica

### Intensidad del ejercicio

Ya sea que su objetivo sea quemar grasa o mejorar la condición cardiovascular, hacer ejercicio a la intensidad adecuada es clave para lograr resultados. Puede utilizar su frecuencia cardíaca como guía para encontrar el nivel de intensidad adecuado. La siguiente tabla muestra las zonas de frecuencia cardíaca recomendadas para quemar grasa y hacer ejercicio cardiovascular, solo con fines de referencia.

165	155	145	140	130	125	115	
145	138	130	125	118	110	103	
125	120	115	110	105	95	90	
20	30	40	50	60	70	80	Edad

Para encontrar el nivel de intensidad apropiado, indique su edad en la parte inferior del cuadro (redondeando a la decena más cercana). El número más bajo es la frecuencia cardíaca para quemar grasa, el número medio es la frecuencia cardíaca máxima para quemar grasa y el número más alto es la frecuencia cardíaca para mejorar la condición cardiovascular (se recomienda usar un monitor de frecuencia cardíaca durante el ejercicio para garantizar la eficiencia, lo cual requiere una compra adicional).

**Quemar grasa:** para utilizar eficazmente la grasa como fuente de energía, debe realizar ejercicio de baja intensidad durante un período de tiempo sostenido. Durante los primeros minutos de ejercicio, su cuerpo utilizará el glucógeno como energía. Sólo después de los primeros minutos de ejercicio su cuerpo comienza a utilizar la grasa almacenada como energía. Si su objetivo es quemar grasa, ajuste la intensidad del ejercicio hasta que su frecuencia cardíaca se acerque al valor más bajo de su zona de entrenamiento.

### Guía de deportes

**Calentamiento:** Se recomienda calentar durante 5-10 minutos antes de realizar ejercicio, movilizándolo completamente las articulaciones y realizando estiramientos antes de iniciar el ejercicio de baja intensidad.

**Ejercicio:** Se recomienda hacer ejercicio durante 20 a 30 minutos, manteniendo la intensidad del ejercicio dentro del rango de entrenamiento (durante las primeras semanas de entrenamiento, el tiempo de ejercicio debe mantenerse dentro de los 20 minutos) y la respiración debe mantenerse incluso durante el ejercicio.

**Enfriamiento:** Se recomienda estirar durante 5 a 10 minutos después del ejercicio, lo que puede mejorar la flexibilidad de las articulaciones y la extensibilidad de los músculos y prevenir lesiones por ejercicio.

### Frecuencia de ejercicio

Para mantener o mejorar su condición física realice tres sesiones de entrenamiento por semana con al menos un día de descanso entre cada sesión. Después de varios meses de ejercicio regular, si es necesario, puede completar hasta cinco sesiones por semana. Recuerde, la clave del éxito es hacer del ejercicio una parte frecuente y placentera de su vida diaria.

## 6. Marca registrada y declaración legal

---

Se han desarrollado y tienen copyright varias patentes relacionadas con la cinta para correr KingSmith WalkingPad por parte de Beijing KingSmith Technology Co., Ltd. ("KingSmith" para abreviar). Sin el permiso escrito de KingSmith, queda prohibido que ninguna organización o individuo copie o distribuya todo o parte del presente manual de usuario y queda prohibido el uso de las patentes que aquí se describen. Este manual de usuario, en la medida de lo posible, ha incluido diversas funciones, introducciones e instrucciones operativas en el momento de su impresión.

No obstante, es posible que existan discrepancias entre la cinta para correr comprada y aquellas aquí descritas debido a la optimización continua de funciones y diseños. Por lo tanto, la cinta para correr actual prevalecerá en caso de cualquier desviación del color o apariencia.

## 7. Información de cumplimiento normativo

---

### Información sobre eliminación y reciclaje de RAEE



Todos los productos que llevan este símbolo son residuos de aparatos eléctricos y electrónicos (RAEE según la Directiva 2012/19/UE) que no deben mezclarse con residuos domésticos sin clasificar. En lugar de ello, debe proteger la salud humana y el medio ambiente entregando sus equipos usados en un punto de recogida designado para el reciclaje de equipos eléctricos y electrónicos usados, designado por el gobierno o las autoridades locales. La eliminación y el reciclaje correctos ayudarán a prevenir posibles consecuencias negativas para el medio ambiente y la salud humana. Contacte con el instalador o las autoridades locales para obtener más información sobre la ubicación, así como los términos y condiciones de dichos puntos de recogida.

### Declaración de conformidad de la UE



Por la presente, Beijing Kingsmith Technology Co., Ltd. declara que el tipo de equipo de radio [WP510B4] cumple con la Directiva 2014/53/UE. El texto completo de la declaración de conformidad de la UE está disponible en la siguiente dirección de Internet: <https://de.walkingpad.com/pages/weitere-informationen>

### Declaración de conformidad de UKCA



Por la presente, Beijing Kingsmith Technology Co., Ltd. declara que el tipo de equipo de radio [WP510B4] cumple con las Regulaciones de equipos de radio de 2017. El texto completo de la declaración de conformidad de UKCA está disponible en la siguiente dirección de Internet: <https://uk.walkingpad.com/pages/other-information>

### Declaraciones de cumplimiento de UKCA PSTI

Por la presente, Beijing Kingsmith Technology Co., Ltd. declara que el tipo de equipo de radio [WP510B4] cumple con las Regulaciones de Seguridad de Productos e Infraestructura de Telecomunicaciones (Requisitos de Seguridad para Productos Conectables Relevantes) de 2023. El texto completo de la declaración de conformidad de PSTI está disponible en la siguiente dirección de Internet: <https://uk.walkingpad.com/pages/other-information>

## احتياطات السلامة

الجهاز مخصص للاستخدام المنزلي.

**خطر** - للحد من مخاطر التعرض لصدمة كهربائية:

افصل دائمًا هذا الجهاز عن المنفذ الكهربائي على الفور بعد الاستخدام وقبل التنظيف.

**تحذير** - يمكن أن يستخدم هذا الجهاز الأطفال الذين تتراوح أعمارهم من 8 سنوات فأكثر والأشخاص الذين يعانون من ضعف القدرات البدنية أو الحسية أو العقلية أو عدم الخبرة أو المعرفة بشرط الإشراف عليهم وتوجيههم فيما يتعلق باستخدام الجهاز بطريقة آمنة وفهم المخاطر ذات الصلة. ولا يجب أن يلعب الأطفال بالجهاز. ينبغي ألا ينفذ الأطفال أعمال التنظيف والصيانة دون إشراف. هذا الجهاز غير مخصص للاستخدام من قبل الأفراد (بما في ذلك الأطفال) الذين يعانون من انخفاض في القدرات البدنية أو الحسية أو العقلية أو الذين ليست لديهم معرفة أو خبرة، إلا إذا قام شخص مسؤول عن سلامتهم بالإشراف عليهم أو تقديم تعليمات تتعلق باستخدام الجهاز. يجب مراقبة الأطفال لضمان عدم عبثهم بالجهاز.

**تحذير** - خزن الجهاز بشكل مسطح. أبعد الأطفال الصغار عن هذا الجهاز طوال الوقت.

قد يؤدي التلامس مع السطح المتحرك إلى التعرض إلى حروق شديدة نتيجة الاحتكاك.

- تحذير** - للحد من خطر التعرض للحروق أو نشوب حريق أو التعرض لصدمة كهربائية أو تعرض الأشخاص للإصابة:
- 1 لا يجب أبدًا ترك هذا الجهاز غير مراقب أثناء توصيله. افصل الجهاز من المنفذ الكهربائي عندما لا يكون قيد الاستخدام وقبل تركيب أو فك أجزاء منه.
  - 2 لا تُشغل الجهاز تحت بطانية أو وسادة أو بالقرب منهما. يمكن أن ترتفع درجة حرارة الجهاز وتتسبب في نشوب حريق أو التعرض لصدمة كهربائية أو إصابة أشخاص.
  - 3 يجب استخدام الجهاز من خلال البالغين الأصحاء والأصحاء فقط. يُعد الإشراف عن كثب أمرًا ضروريًا عند استخدام هذا الجهاز من خلال الأطفال، أو العجزة، أو المعاقين أو استخدامه بالقرب منهم.
  - 4 الجهاز مخصص للاستخدام المنزلي والاستهلاكي فقط. لا تستخدم الجهاز في الأماكن التجارية أو الأماكن التجارية الخفيفة أو في الهواء الطلق أو لأغراض العلاج الطبي.
  - 5 لا تُشغل هذا الجهاز مطلقًا في حالة تلف السلك أو القابس، أو إذا لم يعمل بشكل صحيح، أو إذا سقط أو تلف، أو إذا سقط في الماء. اتصل بخدمة العملاء لفحص الجهاز وإصلاحه. لا تستخدم ملحقات لا توصي بها الشركة المصنعة.
  - 6 لا تحمل هذا الجهاز من سلك الإمداد بالطاقة أو تستخدم السلك كمقبض.
  - 7 أبقِ السلك بعيدًا عن المصادر الساخنة.
  - 8 تجنب إسقاط أي جسم أو إدخاله في أي فتحة.
  - 9 يرجى عدم توصيل الجهاز إلا بمأخذ تيار كهربائي مؤرض بشكل صحيح فقط.
  - 10 لا تُشغل الجهاز في مكان يُستخدم به منتجات الأيروسول (رذاذ)، أو في مكان يُستخدم به الأكسجين.
  - 11 لفصل التيار الكهربائي، أدر جميع أزرار التحكم إلى وضع إيقاف التشغيل، ثم أزل القابس من المقبس.
  - 12 إذا شعرت بعدم الارتياح، يُرجى التوقف عن ممارسة الرياضة على الفور واستشارة الطبيب لتجنب الإضرار بصحتك.
  - 13 تأكد من وجود مسافة لا تقل عن 2000 مم x 1000 مم خلف الجهاز ومسافة لا تقل عن 600 مم على كلا الجانبين.
  - 14 ارتد ملابس رياضية مناسبة لاستخدام الجهاز وممارسة التمارين الرياضية حسب حالتك الخاصة. لا تمارس الرياضة حافي القدمين أو مرتديًا الجوارب فقط.
  - 15 لا ترتدي ملابس فضفاضة أو متدللية أثناء استخدام الجهاز.
  - 16 لا تقف أو تخطو على رأس الجهاز.
  - 17 لا تستخدم هذا الجهاز مع الحيوانات الأليفة أو بالقرب منها أو حولها.
  - 18 لا تمشي إلى الخلف على الجهاز لضمان ثبات الجهاز.
  - 19 يجب على كبار السن والأطفال والنساء الحوامل استخدام هذا الجهاز بحذر. يُرجى استشارة الطبيب والحصول على الإرشادات ذات الصلة قبل استخدام هذا الجهاز.
  - 20 لا تطوي هذا الجهاز عندما تكون الطاقة في وضع التشغيل. وإلا فقد يؤثر ذلك على العمر التشغيلي للمنتج ويؤدي إلى مخاطر أخرى تتعلق بالسلامة. لا تُشغل الجهاز عندما يكون مطويًا.
  - 21 خزن الجهاز وفقًا للتعليمات الواردة في دليل الاستخدام من أجل السلامة.
  - 22 لا تصعد على هذا الجهاز أو تنزل أثناء تشغيل الجهاز لتجنب وقوع حوادث.
  - 23 لا تتجاوز الحد الأقصى المحدد لوزن المستخدم.
  - 24 لا تعرض هذا الجهاز لأشعة الشمس المباشرة. احتفظ بالجهاز في مكان بارد وجاف.
  - 25 لا تستخدم الجهاز في بيئة رطبة أو تحت المطر لأنه غير مقاوم للماء.
  - 26 لا تتجاوز وقت الاستخدام الموصى به. اترك الجهاز يبرد لمدة 20 دقيقة قبل إعادة تشغيله.
  - 27 للحصول على أفضل أداء وثبات مثالي، استخدم الجهاز على سطح صلب مستوٍ وتأكد من عدم وجود عوائق تحته.
  - 28 تبلغ قيمة مستوى ضغط الصوت الانبعاثي المرجح في أذن المتدرب حوالي 60 ديسيبل (تقريبًا). يكون انبعاث الضوضاء مع وجود حمل أعلى منه بدون حمل.
  - 29 قد تعرض لإصابات صحية عن التدريب غير الصحيح أو المفرط.
  - 30 تحذير!
  - قد تكون أنظمة مراقبة معدل ضربات القلب غير دقيقة. قد يؤدي الإفراط في التمرين إلى التعرض لإصابة خطيرة أو الوفاة. إذا شعرت بالإغماء فتوقف عن ممارسة الرياضة على الفور.
  - 31 في حالة الطوارئ، أزل مفتاح الأمان لإيقاف الجهاز. أمسك بالمقابض واصعد على الشرائط الجانبية المانعة للانزلاق حتى يتوقف الجهاز تمامًا.
  - 32 لا تتحمل شركتنا المسؤولية عن أي إصابات شخصية أو خسائر في الممتلكات ناتجة عن الاستخدام غير السليم لهذا الجهاز. نحتفظ بالحق في تحديث أو مراجعة أو إنهاء دليل المستخدم والتعليمات ذات الصلة دون إشعار مسبق.

---

**تحذير:**

للحفاظ على مستوى أمان هذا الجهاز، يجب فحصه بانتظام للتأكد من عدم وجود تلف وتآكل. ويشمل ذلك مكونات مثل الحزام والمحرك. وإذا اكتشفت أي مكونات معيبة، استبدلها على الفور. تجنب استخدام الجهاز لحين اكتمال الإصلاحات. انتبه بشكل خاص إلى المكونات الأكثر عرضة للتآكل، مثل الحزام والمحرك. يجب فحص هذه المكونات بشكل متكرر واستبدالها عند الضرورة.

---

44.....	1. مقدمة عن المنتج
46.....	2. التشغيل والتعديل
57.....	3. العناية والصيانة
58.....	4. استكشاف الأخطاء وإصلاحها
59.....	5. دليل التدريبات
60.....	6. العلامة التجارية والإعلان القانوني
60.....	7. معلومات الامتثال التنظيمي

# 1. مقدمة عن المنتج

قم بفك عبوة المنتج وتحقق من المحتويات الموجودة بالداخل. إذا كان هناك أي تلف أو أجزاء مفقودة، يرجى الاتصال بالبائع.

## 01 المواصفات التقنية

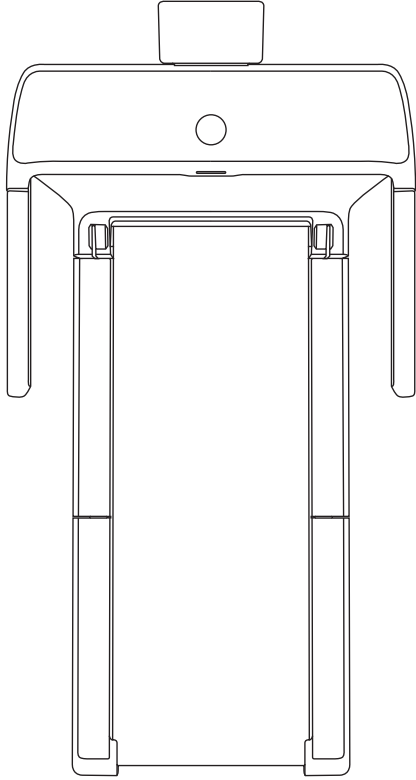

جهاز المشي

اسم المنتج	جهاز المشي المزود بمحرك	مقاس الحزام	1400 مم × 510 مم
الطرز	WP510B4	الحجم غير المطوي	1620 مم × 840 مم × 1080 مم
نطاق السرعة	1-18 كم/ساعة - 1-11.5 ميلًا/ساعة	الحجم المطوي	840 مم × 1080 مم × 295 مم
أقصى وزن للمستخدم	136 كجم / 300 رطل	الفئة	HC
الوزن الصافي	59.5 كجم / 131.1 رطل	الفئة العمرية	14 سنة فأكثر
الجهد الكهربائي المقدر	220-240 فولت~		
التردد المقدر	60/50 هرتز		
الطاقة المقدر	1400 وات		

## 02 قائمة محتويات العبوة



سلك الطاقة

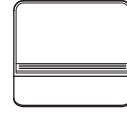

حامل الهاتف



زر الأمان



مفتاح ألين



زيت السيليكون



دليل المستخدم

### 03 أسماء القطع

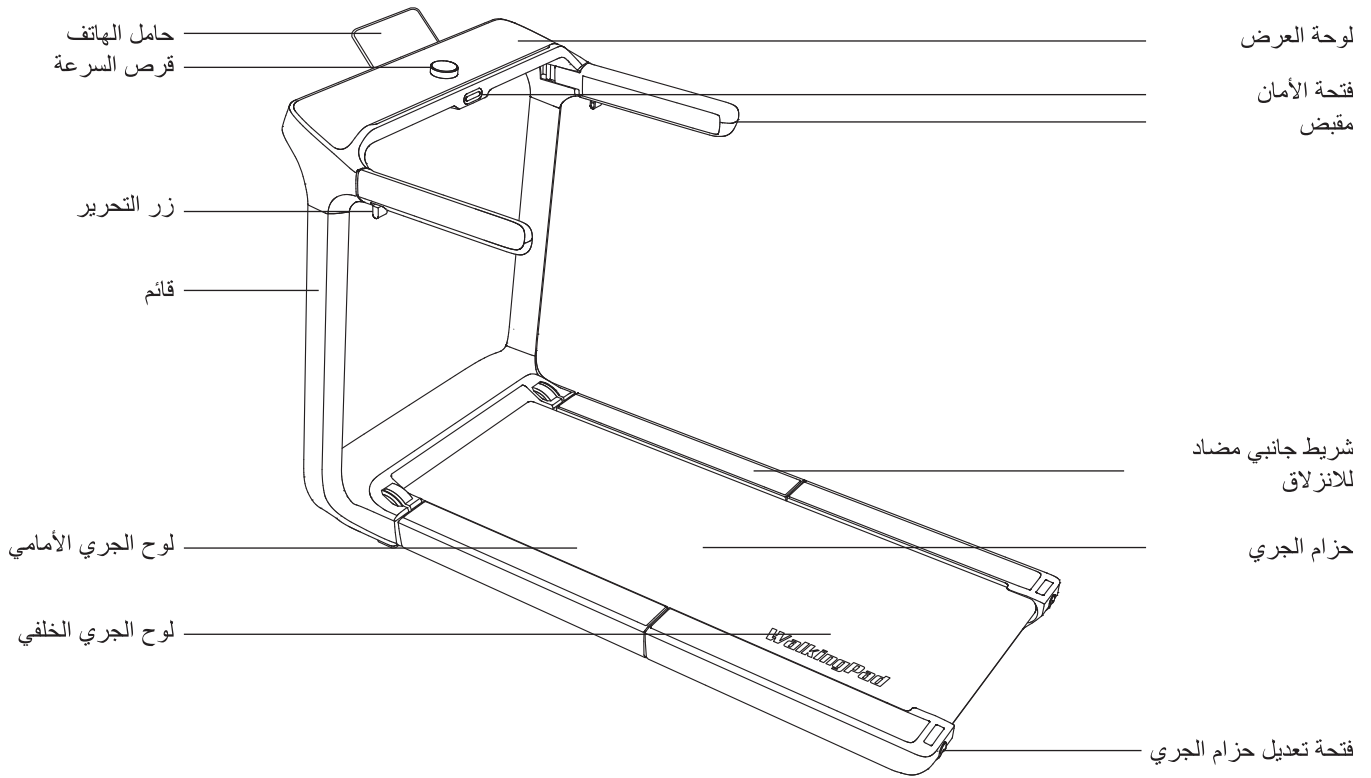

حالة الجهاز دون طي

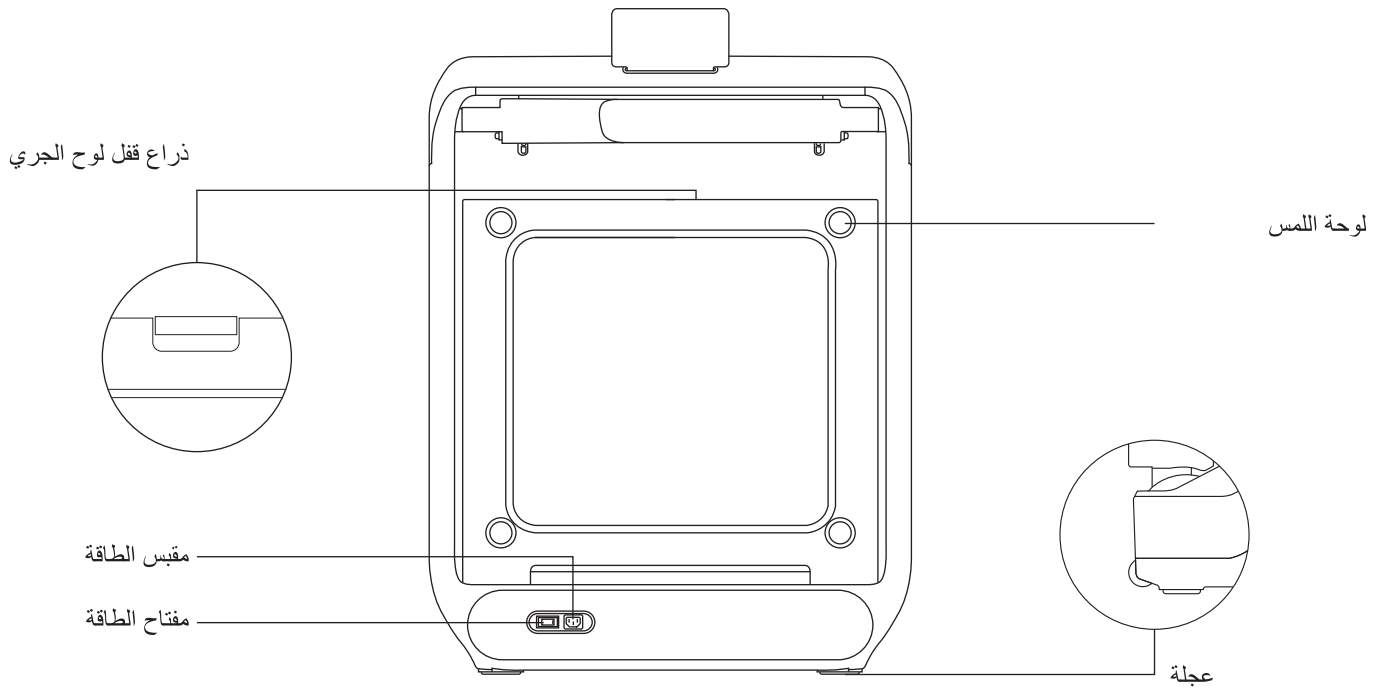

حالة الجهاز في وضع الطي

## 2. التشغيل والتعديل

### 01 كيفية نقل جهاز المشي

قبل التحرك، تأكد من إيقاف تشغيل الجهاز، وفصل سلك الطاقة وتخزينه بشكل آمن، وطي الدرايزين على كلا الجانبين ولوح الجري تمامًا.

① ارفع الجهاز من المنطقة الموجودة أسفل لوحة العرض وانقله إلى المكان المطلوب.

#### تنبيه:

- تجنب لمس حزام الجري لمنع تلف الجهاز أو التعرض لإصابة.
- تجنب تحريك الجهاز على أرضية غير مستوية لضمان ثباته.
- احرص على ترك زاوية مناسبة بين الجهاز والأرضية لتجنب الاحتكاك عند الحركة.

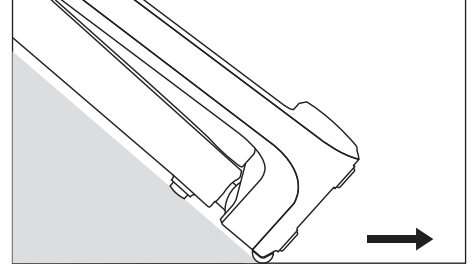

### 02 كيفية فتح جهاز المشي

قبل فتح الجهاز، تأكد من أن المساحة الخالية خلف الجهاز لا تقل عن 2000 مم × 1000 مم، والمساحة الخالية على كل جانب لا تقل عن 600 مم.

① ضع الجهاز على سطح مستوٍ ثابت.  
تنبيه: تجنب السجاد أو الحصير السميك والناعم.

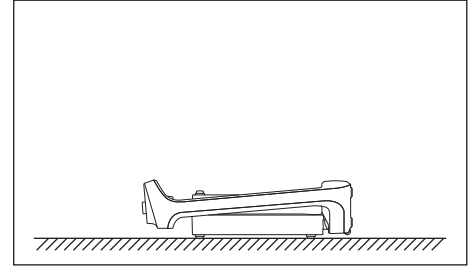

② ارفع جهاز المشي، ثم افتح السطح عن طريق الإمساك بمقبض التحرير، ودفعه للأمام، ثم رفعه لأعلى وفي اتجاهك.

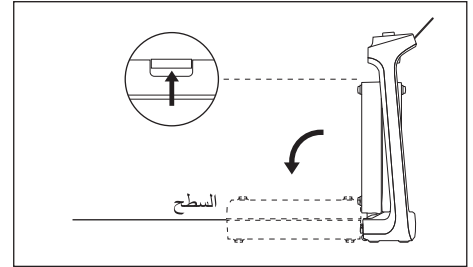

③ افتح لوح الجري الخلفي. عليك توسيط حزام التشغيل من خلال ضبط طرفيه الأمامي والخلفي يدويًا. اضغط على لوح الجري الخلفي لأسفل لجعله مسطحًا تمامًا. إذا لم يكن مستويًا مع الأرضية، فعليك تدوير لوحة اللمس لضبطها.

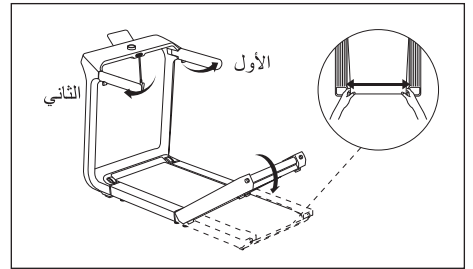

#### تنبيه:

- يمكن الضغط على لوح الجري الخلفي بقوة باليد دون إلحاق الضرر بالجهاز.
- قد تسمع صوت تمزق عند فتح لوح الجري لأول مرة، وتشعر بفجوة طفيفة عند الصعود على حزام الجري لأول مرة. وتعد هذه الأمور طبيعية وستختفي مع الاستخدام المستمر.

④ اضغط مع الاستمرار على زر التحرير الأيمن لفتح المقبض الأيمن، ثم المقبض الأيسر.

تنبيه: يجب فتح المقبض الأيمن قبل فتح المقبض الأيسر.

### 03 كيفية تثبيت حامل الهاتف

① أدخل حامل الهاتف في الفتحة الموجودة في الجزء الخلفي من الدرايزين، وتأكد من استقراره في مكانه.

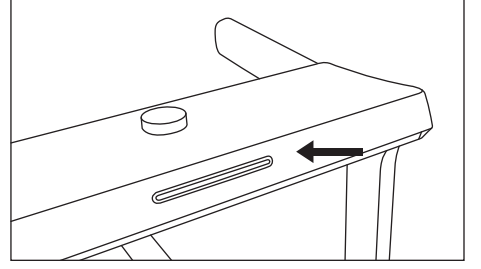

### 04 كيفية توصيل سلك الطاقة

يجب أن يكون هذا المنتج مؤرضًا عند الاستخدام، وفي حالة حدوث عطل أو تلف، يمكن أن يوفر التأريض مسارًا للتيار الكهربائي بأقل مقاومة، مما يقلل من خطر التعرض لصدمة كهربائية.

① أدخل طرف سلك طاقة الجهاز في مقبس الطاقة الموجود على الجهاز.

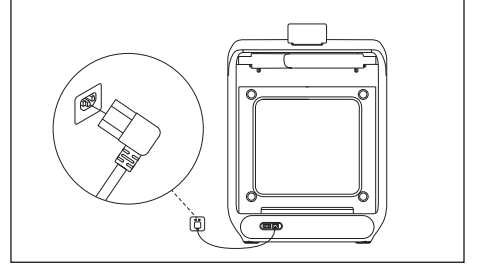

② أدخل طرف سلك الطاقة الخاص بمنفذ الجدار في منفذ الطاقة.

#### تنبيه:

- لا تقم بتعديل القابس المرفق مع المنتج. إذا كان القابس غير مناسب للمقبس، اطلب من كهربائي مؤهل تركيب مقبس مناسب.
- وفي حالة تلف سلك الطاقة، يجب استبداله بسلك الطاقة المحدد من قبل الشركة المصنعة.

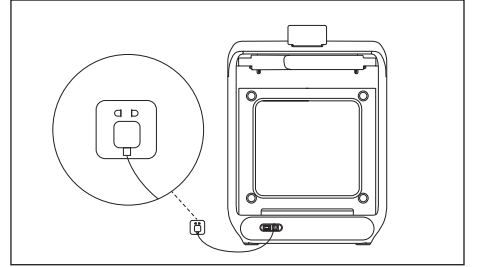

### 05 كيفية تشغيل الطاقة

إذا تعرض الجهاز لبيئة باردة، يُرجى تركه يعود إلى درجة حرارة الغرفة قبل تشغيل مفتاح الطاقة. وإلا فقد تتلف مكونات الجهاز.

① يُرجى تشغيل مفتاح الطاقة حتى تسمع صوت صفير وتُضيء اللوحة.

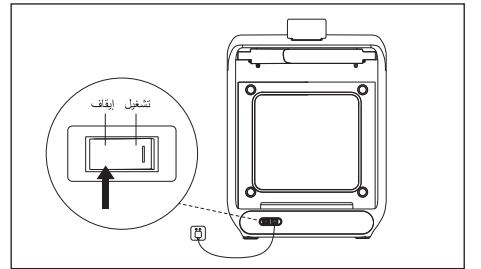

## 06 كيفية استخدام مفتاح الأمان

- ① أدخل مفتاح الأمان في فتحة الأمان لبدء تشغيل جهاز المشي.  
تنبيه: لأسباب تتعلق بالسلامة، لا يمكن تشغيل الجهاز بدون زر الأمان.

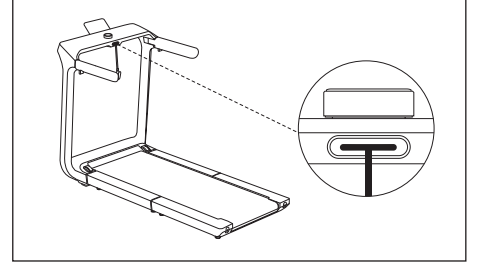

- ② اشبك حبل مفتاح الأمان بملابسك عند خصرك.

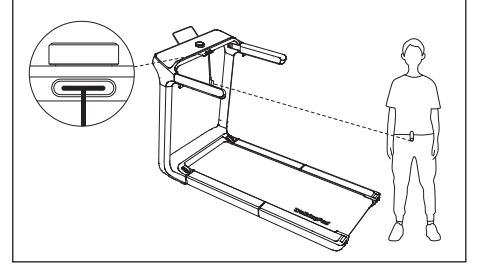

- ③ في حالة الطوارئ، أزل مفتاح الأمان لإيقاف الجهاز. أمسك بالدرابزين وابتعد عن الشرائط الجانبية المانعة للانزلاق حتى يتوقف الجهاز تمامًا.

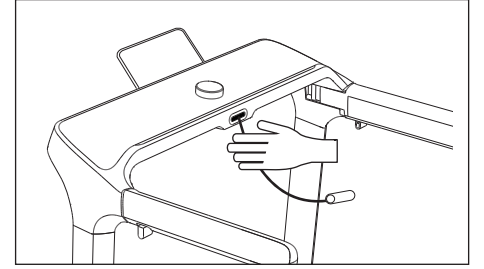

### تحذير:

- توخ الحذر عند إزالة زر الأمان، حيث سيتوقف الجهاز فجأة.
- أزل زر الأمان عند عدم استخدام الجهاز، واحفظه بعيدًا عن متناول الأطفال.

## 07 كيفية استخدام لوحة العرض

### ① تشغيل قرص السرعة

تشغيل الطاقة: قم بتشغيل مفتاح الطاقة الموجود على الجهاز. ستظهر لوحة العرض الوقت والسرعة والمسافة وحرق الدهون بشكل متسلسل.

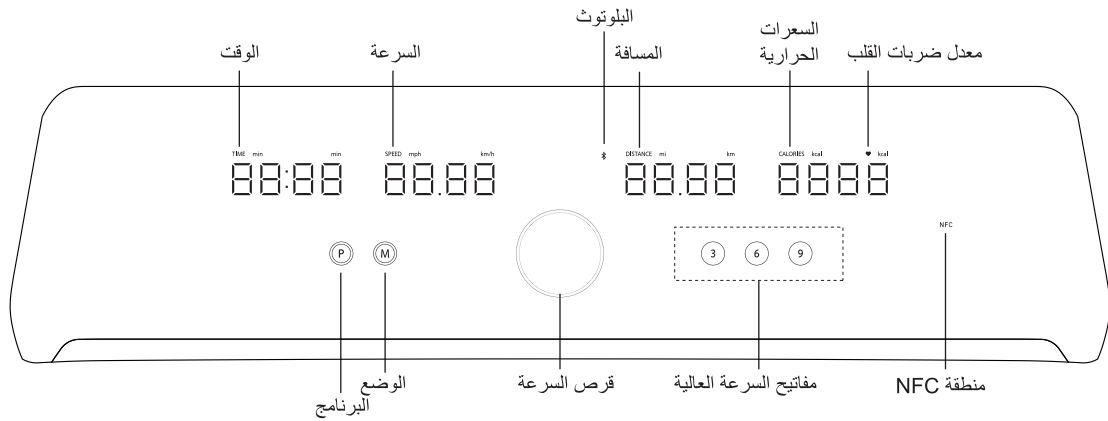

**الجري:** قف على حزام الجري واضغط على قرص السرعة. وبعد انتهاء العد التنازلي لمدة 3 ثوانٍ، سيبدأ الجهاز في التحرك بسرعة 1 ميل في الساعة (1 كم/ساعة).

### تنبيه:

- لأسباب تتعلق بالسلامة، سيتوقف الجهاز بشكل مؤقت تلقائيًا بعد التشغيل لمدة 60 ثانية إذا لم يخط أحد على حزام الجري بعد الضغط على قرص السرعة. يتم تعطيل ميزة الأمان هذه، المسماة "إيقاف في حالة عدم التحميل"، افتراضيًا ولكن يمكن تمكينها من خلال تطبيق KS Fit ("Motion" < "Settings" < "No-load stop").
- تأكد من إدخال زر الأمان، وإلا، فلن يتحرك الجهاز.

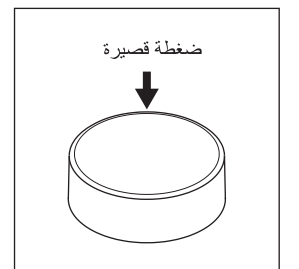

**زيادة/خفض السرعة:** قم بتدوير قرص السرعة في اتجاه عقارب الساعة لزيادة السرعة، أو عكس اتجاه عقارب الساعة لتقليل السرعة أثناء تشغيل الجهاز.

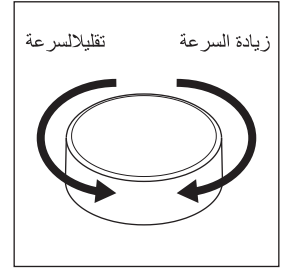

**مفاتيح السرعة العالية:** لإجراء تعديلات سريعة، استخدم مفاتيح السرعة العالية لتعيين السرعة على 3 كم/ساعة، و 6 كم/ساعة، و 9 كم/ساعة.

**تحذير:** يجب على المبتدئين عدم الجري بسرعة 9 كم/ساعة بسبب زيادة خطر التعرض للإصابات.  
**تنبيه:** في النظام الإمبراطوري، تشير الأرقام 9/6/3 إلى السرعات 3 و 6 و 9 أميال في الساعة على التوالي.

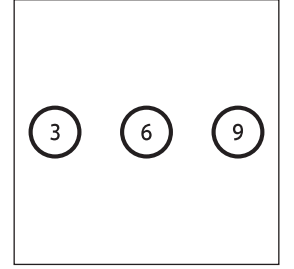

**إيقاف التمرين مؤقتًا:** اضغط على قرص السرعة، وستقل سرعة الجهاز ويعرض "Stop". عند توقف الجهاز، تختفي الرسالة "Stop" وتومض بيانات التمرين.  
**تنبيه:** لاستئناف التمرين، اضغط على قرص السرعة وسيستمر تجميع بيانات التمرين.

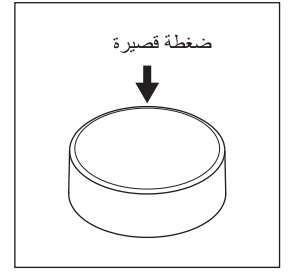

**إنهاء التمرين:** اضغط على قرص السرعة لمدة ثانيتين أو انتظر لمدة 10 دقائق في وضع الإيقاف المؤقت، وستتم إعادة تعيين بيانات التمرين.

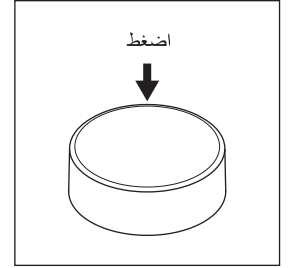

**وضع السكون:** اضغط مع الاستمرار على قرص السرعة لمدة ثانيتين أو اترك الجهاز في وضع السكون لمدة 10 دقائق بعد انتهاء التمرين، وسيتم إيقاف تشغيل لوحة العرض.  
**تنبيه:** لتنشيط الجهاز من وضع السكون، اضغط على أي زر على لوحة العرض.

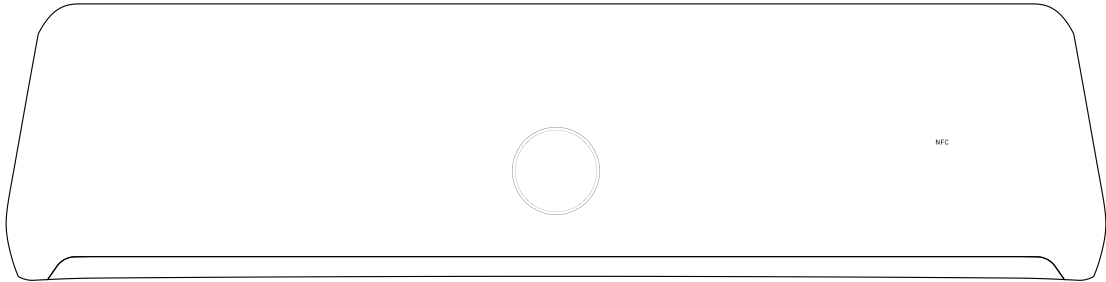

**تحويل الوحدات:** تتيح لك لوحة العرض التبديل بين الوحدات المترية والإمبراطورية. أعد تشغيل الجهاز، وقم بتوصيل تطبيق KS Fit، وانقر فوق "ME" < "Settings" < "Unit Settings"، واختر "Metric" أو "Imperial"، وأعد تشغيل الجهاز مرة أخرى.

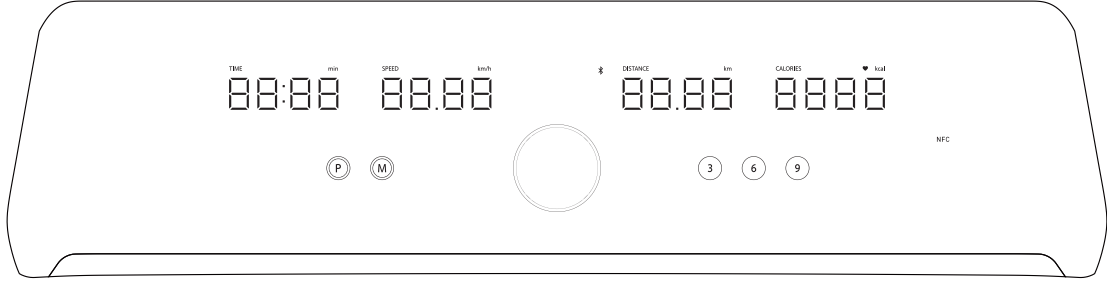

## ② وصف الحالة

**الاتصال بالتطبيق:** يعرض قرص السرعة "APP Connected" ويظل ضوء البلوتوث ثابتاً عندما يكون الجهاز متصلاً بتطبيق KS Fit. عند عدم الاتصال، يعرض قرص السرعة "APP Disconnected" ويومض ضوء البلوتوث.

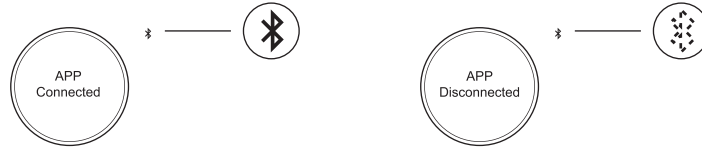

**الطي:** عند طي الجهاز، يُظهر قرص السرعة ولوحة العرض "Fold". افتح الجهاز لمسح رسالة "Fold".

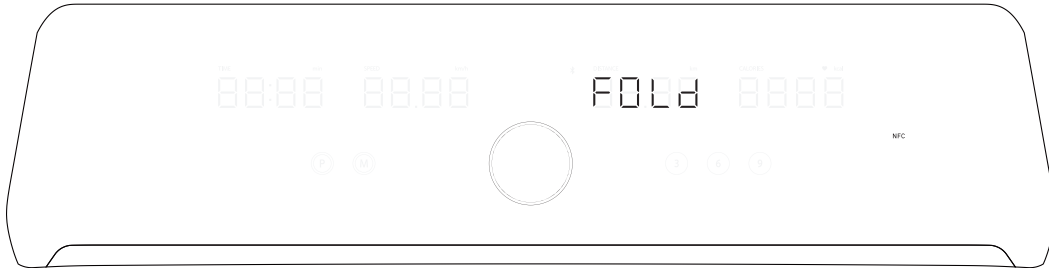

**مفتاح الأمان:** بدون إدخال زر الأمان، سيعرض قرص السرعة ولوحة العرض "SAFE". أدخل زر الأمان لمسح رسالة "SAFE".

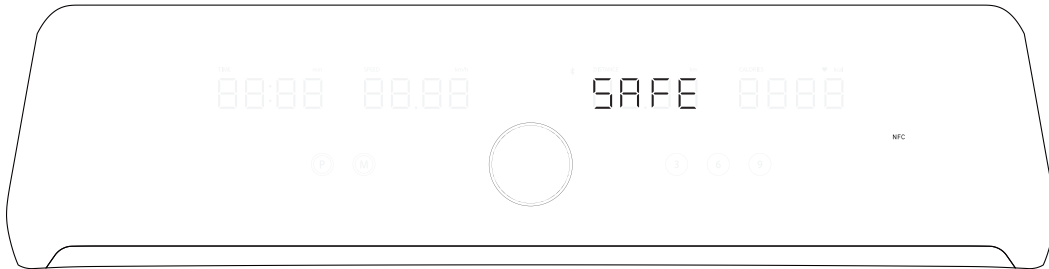

**قفل الطفل:** مع تمكين قفل الطفل في تطبيق KS Fit، لن يتم تشغيل الجهاز وستعرض اللوحة "LOC". قم بتعطيل قفل الطفل في التطبيق لمسح رسالة "LOC".

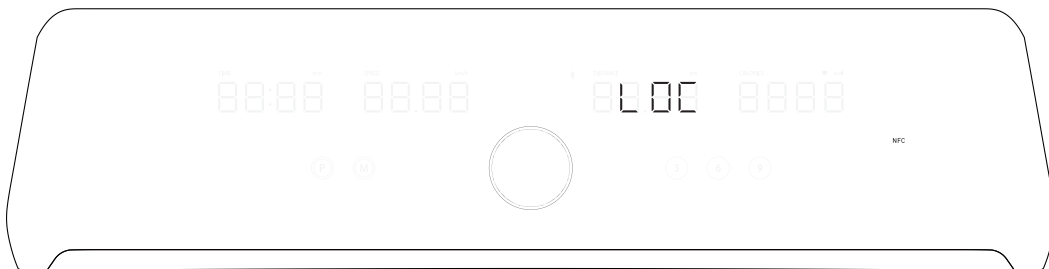

الترقية: عند ترقية البرنامج الثابت، تومض لوحة العرض وتُظهر "UP" ولا يمكن تشغيل الجهاز. انتظر حتى اكتمال الترقية واختفاء الرسالة. تنبيه: لا تقم بإيقاف تشغيل الجهاز أثناء الترقية.

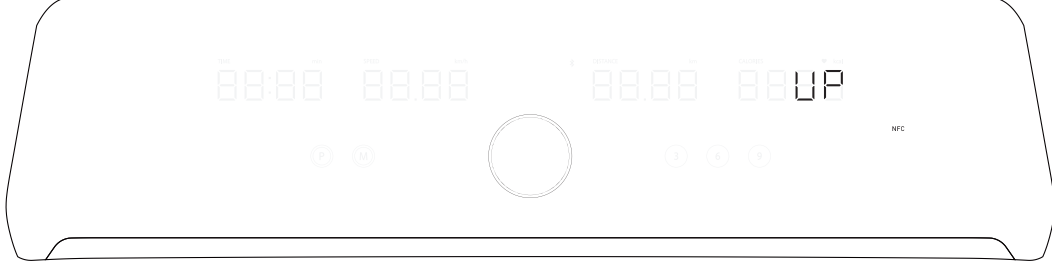

معدل ضربات القلب: يظل مؤشر معدل ضربات القلب مضاءً عندما يكون تطبيق KS Fit متصلاً بساعة Apple Watch، وينطفئ عندما لا يكون متصلاً بها.



### ③ إعدادات البرنامج والوضع

تشغيل الطاقة: قم بتشغيل مفتاح الطاقة لتنشيط الجهاز حتى تُظهر النوافذ الأربع 00:00.

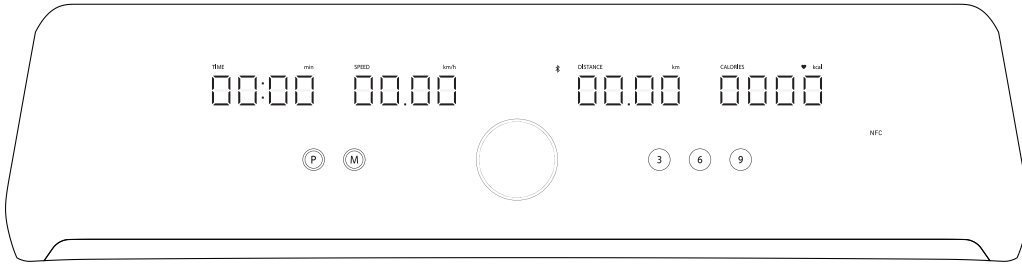

### البرامج الافتراضية (P11-P1):

• اضغط باستمرار على الزر "P" للتنقل بين البرامج الافتراضية (P11-P01)؛

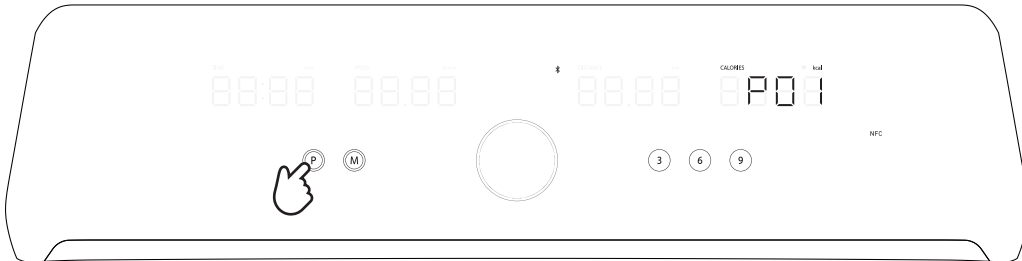

• اضغط على قرص السرعة لاختيار برنامج تمرين بناءً على الوقت والسرعة الموضحين أدناه وأبدأ التمرين.

P1 المشي المجزأ			
السرعة (ميل/ساعة)	السرعة (كم/س)	المقطع (دقيقة)	المدة الإجمالية (دقيقة)
2.5	4	3	15
3.5	6	3	
3	5	3	
3.5	6	3	
2.5	4	3	
2.5	4	3	
P2 المشي في الصباح			
السرعة (ميل/ساعة)	السرعة (كم/س)	المقطع (دقيقة)	المدة الإجمالية (دقيقة)
2.5	4	4	20
3	5	4	
3.5	6	4	
3	5	4	
2.5	4	4	
2.5	4	4	
P3 المشي وقت الظهيرة			
السرعة (ميل/ساعة)	السرعة (كم/س)	المقطع (دقيقة)	المدة الإجمالية (دقيقة)
2.5	4	4	30
3	5	7	
3.5	6	6	
4.5	7	2	
3	5	7	
2.5	4	4	
P4 المشي بعد العشاء			
السرعة (ميل/ساعة)	السرعة (كم/س)	المقطع (دقيقة)	المدة الإجمالية (دقيقة)
2.5	4	4	40
3	5	10	
3.5	6	18	
4.5	7	19	
3.5	6	27	
4.5	7	28	
3.5	6	36	
2.5	4	40	

P5 المشي السريع لمدة 30 دقيقة			
السرعة (ميل/ساعة)	السرعة (كم/س)	المقطع (دقيقة)	المدة الإجمالية (دقيقة)
2.5	4	3	30
3	5	2	
3.5	6	4	
4.5	7	2	
3.5	6	4	
4.5	7	2	
3.5	6	4	
4.5	7	2	
3.5	6	4	
2.5	4	3	
P6 جري للمبتدئين			
السرعة (ميل/ساعة)	السرعة (كم/س)	المقطع (دقيقة)	المدة الإجمالية (دقيقة)
2.5	4	2	15
3.5	6	2	
4.5	7	5	
5.0	8	2	
3.5	6	2	
2.5	4	2	
P7 تمرين سهل لمدة 15 دقيقة			
السرعة (ميل/ساعة)	السرعة (كم/س)	المقطع (دقيقة)	المدة الإجمالية (دقيقة)
3.0	5	2	15
4.5	7	2	
5.0	8	2	
5.5	9	2	
6.0	10	2	
3.0	5	5	
P8 الركض للاسترخاء لمدة 30 دقيقة			
السرعة (ميل/ساعة)	السرعة (كم/س)	المقطع (دقيقة)	المدة الإجمالية (دقيقة)
2.5	4	2	30
3.5	6	3	
4.5	7	5	
5.0	8	4	
4.5	7	2	
5.0	8	4	
4.5	7	5	
3.5	6	3	
2.5	4	2	

P9 الجري الشديد لمدة 30 دقيقة			
المدة الإجمالية (دقيقة)	المقطع (دقيقة)	السرعة (كم/س)	السرعة (ميل/ساعة)
30	2	4	2.5
	3	6	3.5
	5	8	5.0
	10	10	6.0
	10	6	3.5
P10 الجري المثير لمدة 45 دقيقة			
المدة الإجمالية (دقيقة)	المقطع (دقيقة)	السرعة (كم/س)	السرعة (ميل/ساعة)
45	2	4	2.5
	2	6	3.5
	6	7	4.5
	2	9	5.5
	8	8	5.0
	2	9	5.5
	6	7	4.5
	2	9	5.5
	8	8	5.0
	2	9	5.5
	3	6	3.5
	2	4	2.5
	P11 ممارسة تمرين حرق الدهون لمدة 45 دقيقة		
المدة الإجمالية (دقيقة)	المقطع (دقيقة)	السرعة (كم/س)	السرعة (ميل/ساعة)
45	5	6	3.5
	25	8	5.0
	10	10	6.0
	5	6	3.5

#### البرامج المخصصة (U3-U1):

- اضغط باستمرار على الزر "P" للتنقل بين البرامج المخصصة (U3-U1)
- قم بتدوير قرص السرعة لتعيين إجمالي مدة التمرين (10 دقائق افتراضياً، و 5 - 99 دقيقة متاحة)؛  
تنبيه: سيتم تقسيم المدة الإجمالية إلى 10 مقاطع تلقائياً.
- اضغط على الزر "M" لإدخال إعدادات السرعة (1 ميل/ساعة افتراضياً)؛
- قم بتدوير قرص السرعة أو اضغط على مفاتيح السرعة العالية لضبط السرعة لمقطع التمرين الأول؛
- انقر فوق الزر "M" لتأكيد السرعة؛
- قم بتعيين مستويات سرعة أخرى لمقاطع التمرين التسعة التالية بالطريقة نفسها.

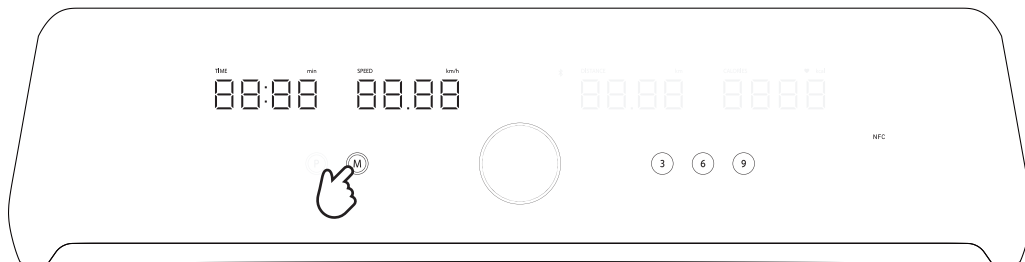

- الجري: اضغط على قرص السرعة لبدء التمرين.

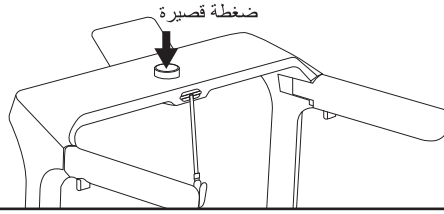

- ضبط السرعة: تختلف سرعة التمرين حسب المقطع المشار إليه بصوت صفيير. في كل مقطع، يتوفر قرص السرعة أو مفاتيح السرعة العالية لضبط السرعة، ولكن ستتم إعادة تعيينه تلقائيًا على القيمة الافتراضية في بداية المقطع التالي.
- إنهاء التمرين: عند الانتهاء من جميع المقاطع، سيصدر الجهاز 6 أصوات صفيير، ثم تقل سرعته حتى يتوقف، ويظهر "End"، ويدخل في وضع الإيقاف بعد 5 ثوانٍ.

#### حدد هدفك - الوقت أو المسافة أو السرعات الحرارية:

- اضغط باستمرار على الزر "M" بعد التشغيل لاختيار القائمة المفضلة مثل وقت التمرين أو المسافة أو حرق الدهون؛
- قم بتدوير قرص السرعة لتعيين وقت التمرين (5-99 دقيقة)، أو المسافة (0.5-99.99 ميلًا)، أو حرق الدهون المستهدف (10-999 سعرات حراريًا)؛
- تنبيه: الإعداد الافتراضي للوقت والمسافة والسرعات الحرارية هي 15 دقيقة و 1 ميل و 50 سعرات حراريًا على التوالي.
- اضغط على قرص السرعة لبدء التمرين بعد تعيين الوقت أو المسافة أو السرعات الحرارية المستهدفة.
- تنبيه: يمكنك ضبط السرعة باستخدام قرص السرعة أو مفاتيح السرعة العالية في أي وقت أثناء التمرين.

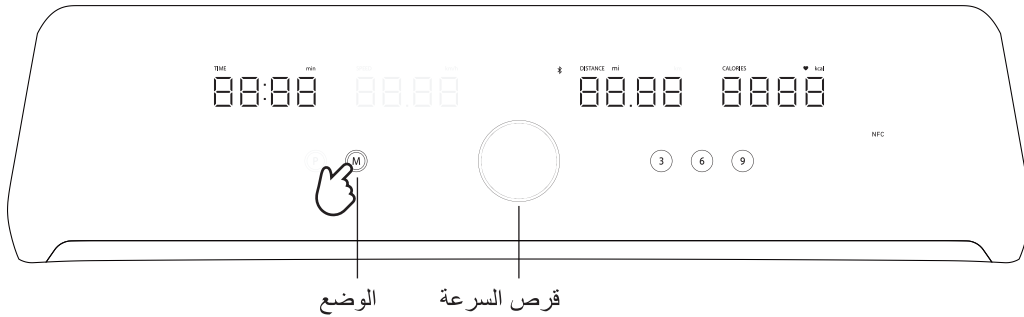

- تختلف سرعة التمرين حسب المقطع المشار إليه بصوت صفيير. في كل مقطع، يتوفر قرص السرعة أو مفاتيح السرعة العالية لضبط السرعة، ولكن ستتم إعادة تعيينه تلقائيًا على القيمة الافتراضية في بداية المقطع التالي.
- عند الانتهاء من جميع المقاطع، سيصدر الجهاز 6 أصوات صفيير، ثم تقل سرعته حتى يتوقف، ويظهر "End"، ويدخل في وضع الإيقاف بعد 5 ثوانٍ.

## 08 كيفية توصيل التطبيق

طوّر تجربة التمارين الرياضية باستخدام تطبيق KS Fit. إذ يساعدك تتبع البيانات في الوقت الفعلي والإرشادات المخصصة على الوصول إلى أهداف اللياقة البدنية بشكل أسرع.

- ① امسح رمز الاستجابة السريعة ضوئيًا وقم بتنزيل تطبيق KS Fit وتثبيته.
- ② قَرّب هاتفك المحمول من الجهاز.
- ③ قم بتشغيل البلوتوث على هاتفك واسمح له بالبحث عن الأجهزة القريبة.
- ④ قم بتشغيل مفتاح الطاقة على جهازك.
- ⑤ افتح تطبيق KS Fit وأضف جهازك.

### تنبيه:

- لا يمكن إضافة الجهاز إلا من خلال تطبيق KS Fit. إذا كنت قد قمت بتوصيله بالفعل عبر إعدادات البلوتوث، فيُرجى حذفه وإضافته مرة أخرى باستخدام التطبيق.
- في حالة فشل الاقتران، أوقف تشغيل الجهاز، وانتظر لمدة 10 ثوانٍ، ثم كرر الخطوات من ② إلى ⑤.
- حرصًا على سلامتك، تجنب توصيل هاتف آخر بالجهاز عندما يكون قيد الاستخدام.

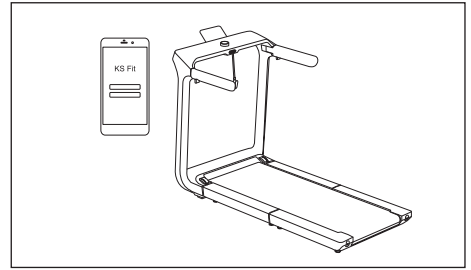

## 09 كيفية طي جهاز المشي

من أجل سلامتك ولمنع تلف الجهاز، احرص دائمًا على إيقاف تشغيل الجهاز وفصل طرفي سلك الطاقة قبل الطي.

- ① اضغط مع الاستمرار على زر التحرير الأيسر لطي المقبض الأيسر، ثم المقبض الأيمن.

تنبيه: يجب طي المقبض الأيسر قبل طي المقبض الأيمن.

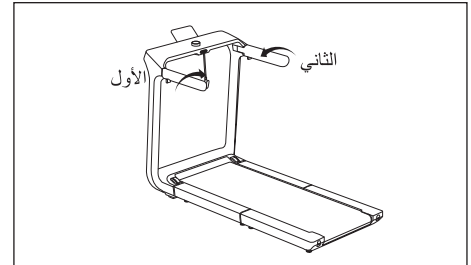

- ② ارفع لوح الجري الخلفي حتى يتم طيه بالكامل.

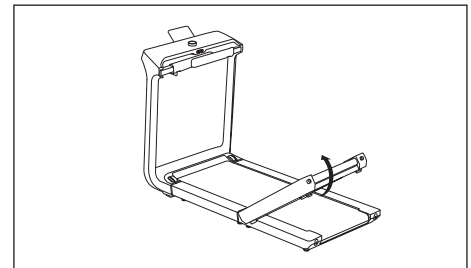

- ③ قم بطي سطح الجري من خلال الإمساك بمقبض التحرير ورفعته حتى يتم طي الجهاز تمامًا.

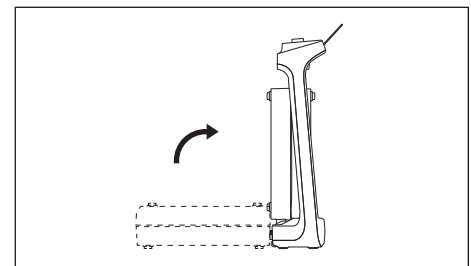

- ④ انقل الجهاز إلى المكان الذي تريده وخرنه بشكل مسطح.  
**تحذير:** لا تشغل الجهاز وهو مطوي.  
**تنبيه:** قم بتخزين سلك الطاقة بشكل صحيح للاستخدام في المرة القادمة.

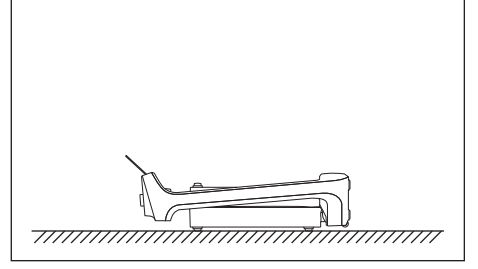

### 3. العناية والصيانة

للاستمتاع بالأداء الأمثل وزيادة العمر الافتراضي للجهاز، يرجى إجراء الصيانة الدورية لجهازك من الجوانب التالية. إذا اكتشفت أي تلف أو تآكل، توقف عن استخدام الجهاز على الفور واتصل بدعم العملاء أو بفني مؤهل لإصلاحه.

#### ① تنظيف الجهاز

- أوقف تشغيل الجهاز وافصل سلك الطاقة.
- أضف كمية صغيرة من منظف معتدل على قطعة قماش قطنية 100%، وامسح بها لوحة العرض، وحزام الجري، والدرابزين، وما إلى ذلك.
- تنبيه:**
- لا ترش المنظف مباشرة على لوحة العرض أو حزام الجري.
- تجنب استخدام المنظفات الحمضية أو المسببة للتآكل.
- تجنب المسح تحت حزام الجري.
- بعد فترة من التمرين، قد تظهر الأتربة والبقع على الأرضية الخلفية. وهذا أمر طبيعي ويمكن مسح تلك الأتربة ببساطة.

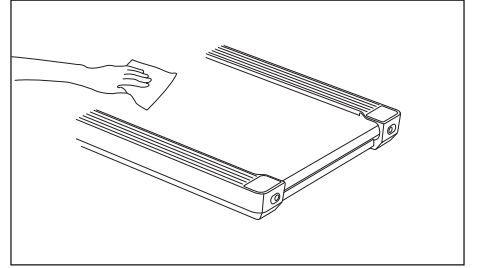

#### ② فحص الجهاز

- افحص سلك الطاقة. إذا وجدت أي تلف أو تآكل، توقف عن استخدام الجهاز واستبدل سلك الطاقة على الفور.
- افحص حزام الجري. إذا لم يكن في المنتصف، أو كان مشدودًا جدًا أو مرتخيًا جدًا، فاضبط حزام الجري (3\_ص58).
- تنبيه:** في حالة الحاجة إلى استبدال أي قطعة، استخدم المكونات المحددة من قبل الشركة المصنعة.

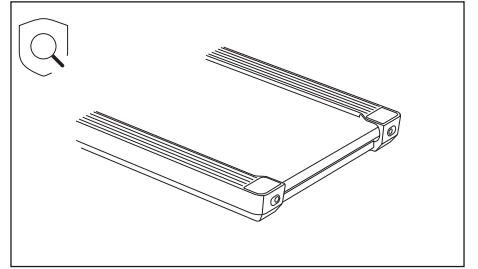

#### ③ حافظ على الجهاز باردًا وجافًا

- حافظ على الجهاز في حالة باردة وجافة.
- تنبيه:** لا تستخدم الجهاز في الهواء الطلق أو في المناطق ذات الرطوبة العالية أو في المناطق التي تشهد تغيرات شديدة في درجات الحرارة.
- اترك الجهاز يبرد لمدة 20 دقيقة بعد ساعتين من الاستخدام.
- تنبيه:** لا تستخدم الجهاز بشكل متواصل لأكثر من ساعتين.

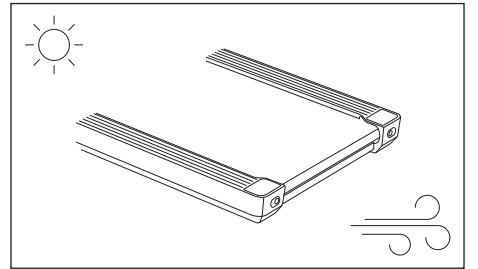

## 4. استكشاف الأخطاء وإصلاحها

يمكن حل معظم الأعطال باتتباع الخطوات التالية. في حال ظهور أي مشكلات أثناء استخدام الجهاز، توقف عن استخدام الجهاز على الفور وحاول حلها كما هو موضح أدناه.

### ① المشكلة: تعذر التشغيل/انقطاع التيار الكهربائي أثناء استخدام الجهاز

- تأكد من توصيل طرفي سلك الطاقة.
- تأكد من تشغيل مفتاح الطاقة.

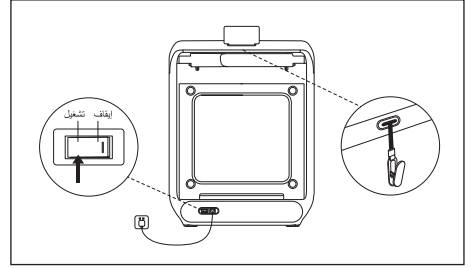

### ② المشكلة: يتحرك حزام الجري بشكل غير متساوٍ مع إحداث ضوضاء

- أوقف تشغيل الجهاز وافصل طرفي سلك الطاقة.
- ارفع لوح الجري الخلفي برفق وارفع حزام الجري وضع زيت السيليكون على شكل حرف "Z" في منتصف لوح الجري.
- يرجى تشغيل الجهاز وحاول مرة أخرى.

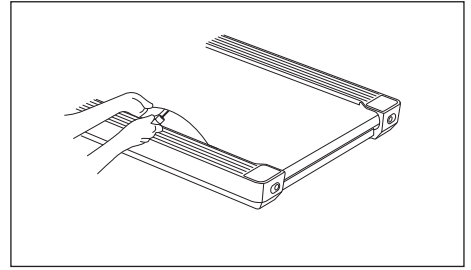

#### تنبيه:

- لا يلزم وضع زيت السيليكون على لوح الجري بالكامل حيث أنه سينتشر بشكل طبيعي أثناء استخدام الجهاز.
- يلزم 5-10 مل من زيت السيليكون لكل عملية تشحيم. قد تتسبب الكمية الزائدة من الزيت في التعرض للانزلاق.

### ③ المشكلة: ينحرف حزام الجري أو ينزلق

**ملاحظة:** توجد فجوتان على الجانبين الأيسر والأيمن من الهيكل البلاستيكي في مقدمة حزام الجري. يجب إبقاء حزام التشغيل في المنتصف. وعند إزاحة حزام الجري إلى الجانب الأيسر أو الأيمن من العلامة البيضاء الموجودة على الحافة، يجب إيقاف الحركة وضبط حزام الجري إلى وضع المنتصف.

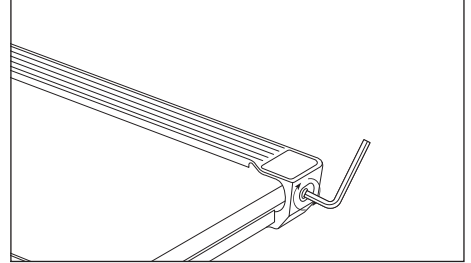
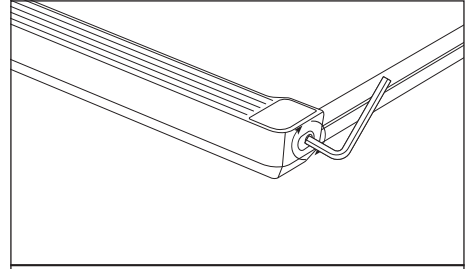

- إذا كان حزام الجري خارج المركز:
- ارفع لوح الجري الخلفي برفق واضبط حزام الجري يدويًا (③ ص 46).
- إذا استمر حزام الجري في الانحراف، فاضبطه باستخدام مفتاح ألين المفروق باتتباع الخطوات التالية:
- أ. حزام الجري إلى اليسار: أدر برغي فتحة الضبط اليسرى في اتجاه عقارب الساعة بمقدار 1/4 لفة.
- ب. حزام الجري إلى اليمين: أدر برغي فتحة الضبط اليمنى في اتجاه عقارب الساعة بمقدار 1/4 لفة.
- ج. حزام الجري ينزلق: أدر برغي فتحة الضبط اليمنى واليسرى في اتجاه عقارب الساعة بمقدار 1/2 لفة في الوقت نفسه.

بعد كل عملية ضبط، يرجى تشغيل الجهاز بسرعة 3-4 كم/ساعة (1.95-2.5 ميل في الساعة) لمدة 1-2 دقيقة للتحقق من عملية الضبط. كرر إجراء التعديلات إذا لزم الأمر.

**تنبيه:** إذا كان حزام الجري مشدودًا جدًا أو مرتخيًا جدًا، فسيؤثر ذلك على أداء الجهاز ويتلف حزام الجري.

### ④ وصف رمز الخطأ

في حالة حدوث عطل، ستعرض لوحة العرض رمز خطأ كما هو موضح أدناه. أوقف تشغيل الجهاز وأعد تشغيله لمعرفة ما إذا كان رمز الخطأ سيختفي. وإذا استمرت المشكلة، اتصل بخدمة العملاء للحصول على المساعدة. تأكد من تجهيز طراز المنتج والرقم التسلسلي ويمكن العثور عليهما على لوحة الاسم (انظر الغطاء).

E09	تعذر تشغيل المحرك	E01	تيار زائد للبرنامج
E12	حماية المحرك من التيار الزائد	E02	تيار زائد للجهاز
E13	الحماية من التحميل الزائد	E03	ارتفاع درجة حرارة وحدة IPM
E14	إشارة الصالة مفقودة	E04	الحماية من الجهد المنخفض
E15	خطأ في الاتصال	E05	الحماية من الجهد الزائد
E16	خطأ في توصيل الوحدة	E06	حماية فقدان طور المحرك
		E07	حماية من قفل دوران المحرك

## 5. دليل التدريبات

165	155	145	140	130	125	115	♡
145	138	130	125	118	110	103	♡
125	120	115	110	105	95	90	♡
20	30	40	50	60	70	80	العمر

### شدة التمرين

سواءً أكان هدفك هو حرق الدهون أو تحسين لياقة القلب والأوعية الدموية، فإن ممارسة التمارين الرياضية بالشدة المناسبة هي المفتاح لتحقيق تلك النتائج. ويمكنك استخدام معدل نبضات قلبك كدليل لإيجاد مستوى الشدة المناسب. ويُظهر الجدول مناطق معدل ضربات القلب الموصى بها لحرق الدهون ولياقة القلب والأوعية الدموية، ويُستخدم لأغراض مرجعية فقط.

وللعثور على مستوى الشدة المناسب، حدد عمرك في أسفل الرسم البياني (بالتقريب لأقرب عشرة). والرقم الأدنى هو معدل ضربات القلب الحارق للدهون، والرقم الأوسط هو الحد الأقصى لمعدل ضربات القلب الحارق للدهون، والرقم الأعلى هو معدل ضربات القلب لتحسين لياقة القلب والأوعية الدموية (يُنصح بارتداء جهاز مراقبة معدل ضربات القلب أثناء التمرين لضمان الكفاءة، وهو ما يتطلب عملية شراء إضافية).

حرق الدهون - لاستخدام الدهون بفعالية كمصدر للطاقة، يجب عليك ممارسة التمارين الرياضية منخفضة الشدة لفترة زمنية متواصلة. خلال الدقائق القليلة الأولى من التمرين، سيستخدم جسمك الجلبيكوجين كطاقة. وبعد الدقائق القليلة الأولى فقط من التمرين يبدأ جسمك في استخدام الدهون المخزنة كطاقة. وإذا كان هدفك هو حرق الدهون، فعليك تعديل كثافة التمرين حتى يقترب معدل ضربات قلبك من أدنى قيمة في منطقة التدريب.

### الدليل الرياضي

الإحماء: يوصى بالإحماء لمدة 5-10 دقائق قبل ممارسة التمارين الرياضية، مع تحريك المفاصل بالكامل وممارسة تمارين الإطالة قبل بدء التمارين منخفضة الشدة. التمرين: يوصى بممارسة التمارين الرياضية لمدة 20-30 دقيقة، مع الحفاظ على شدة التمرين ضمن نطاق التدريب (خلال الأسابيع القليلة الأولى من التدريب، ويجب الحفاظ على وقت التمرين في حدود 20 دقيقة)، ويجب الحفاظ على التنفس بشكل متساوٍ أثناء التمرين. التهدئة: يُنصح بممارسة تمارين الإطالة لمدة 5-10 دقائق بعد ممارسة التمارين الرياضية، مما يُحسن من مرونة المفاصل وقابلية تمدد العضلات ويمنع التعرض للإصابات أثناء ممارسة التمارين الرياضية.

### تكرار التمرين

للحفاظ على حالتك البدنية أو تحسينها، أكمل ثلاث حصص تدريبية أسبوعيًا مع الراحة ليوم واحد على الأقل بين كل حصة وأخرى. بعد عدة أشهر من التمرين المنتظم، إذا لزم الأمر، يمكنك إكمال ما يصل إلى خمس جلسات في الأسبوع. وتذكر أن مفتاح النجاح هو أن تجعل ممارسة الرياضة جزءًا متكررًا وممتعًا من حياتك اليومية.

## 6. العلامة التجارية والإعلان القانوني

تم تطوير العديد من براءات الاختراع المتعلقة بسلسلة أجهزة المشي Kingsmith WalkingPad، وحقوق الملكية محفوظة لشركة Beijing Kingsmith Technology Co., Ltd. ("Kingsmith") اختصارًا). لا يجوز لأي مؤسسة أو فرد نسخ أو توزيع كل أو أي جزء من دليل المستخدم هذا أو أي جزء منه ولا يجوز استخدام براءات الاختراع الواردة فيه دون إذن كتابي من شركة Kingsmith. لقد تضمن دليل المستخدم هذا، قدر الإمكان، العديد من أحدث مقدمات الوظائف والتعليمات التشغيلية وقت طباعته. ومع ذلك، قد توجد اختلافات بين جهاز المشي الذي تم شراؤه وتلك الموصوفة هنا بسبب التحسين المستمر في الوظائف والتصاميم. ولذلك، يجب أن يسود جهاز المشي الفعلي في حالة وجود أي اختلافات في اللون والمظهر.

## 7. معلومات الامتثال التنظيمي

معلومات التخلص من نفايات الأجهزة الكهربائية والإلكترونية وإعادة تدويرها

جميع المنتجات التي تحمل هذا الرمز تُعد نفايات للأجهزة الكهربائية والإلكترونية (WEEE كما هو موضح في التوجيه EU/19/2012) ويجب عدم خلطها مع النفايات المنزلية غير المصنفة. وبدلاً من ذلك، يجب عليك حماية صحة الإنسان والبيئة من خلال تسليم نفايات أجهزتك إلى نقطة تجميع مخصصة لإعادة تدوير نفايات الأجهزة الكهربائية والإلكترونية التي تعينها الحكومة أو السلطات المحلية. وسيساعد التخلص الصحيح من النفايات وإعادة تدويرها بشكل صحيح على منع العواقب السلبية المحتملة التي تتعرض لها البيئة وصحة الإنسان. يُرجى الاتصال بالجهة التي قامت بتركيب الجهاز أو السلطات المحلية للحصول على مزيد من المعلومات حول موقع نقاط التجميع هذه وشروطها وأحكامها.



إعلان المطابقة من الاتحاد الأوروبي

بموجب هذا المستند، تعلن شركة Beijing Kingsmith Technology Co., Ltd. أن نوع الجهاز اللاسلكي [WP510B4] متوافق مع التوجيه EU/53/2014. يتوفر النص الكامل لإعلان المطابقة من الاتحاد الأوروبي على موقع الإنترنت التالي: <https://de.walkingpad.com/pages/weitere-informationen>



إعلان مطابقة UKCA

بموجب هذا المستند، تعلن شركة Beijing Kingsmith Technology Co., Ltd. أن نوع الجهاز اللاسلكي [WP510B4] متوافق مع لوائح الأجهزة اللاسلكية لعام 2017. يتوفر النص الكامل لإعلان مطابقة UKCA على موقع الإنترنت التالي: <https://uk.walkingpad.com/pages/other-information>



بيانات الامتثال الخاصة بمبادرة الامتثال لمعايير السلامة والصحة المهنية في المملكة المتحدة

بموجب هذا المستند، تعلن شركة Beijing Kingsmith Technology Co., Ltd. أن نوع الجهاز اللاسلكي [WP510B4] متوافق مع لوائح أمن المنتجات والبنية التحتية للاتصالات السلكية واللاسلكية (المتطلبات الأمنية للمنتجات القابلة للتوصيل ذات الصلة) لعام 2023. يتوفر النص الكامل لإعلان مطابقة PSTI على موقع الإنترنت التالي: <https://uk.walkingpad.com/pages/other-information>

# 安全注意事項

該設備僅供家居使用。

**危險** - 為減少觸電風險：

使用後和清潔前，請立即將設備從電源插座拔下。

**警告** - 此設備可供 8 歲以上兒童以及身體、感官或智力有障礙或缺乏經驗和知識的人使用，惟前提是於安全使用設備方面得到監督或指導，並理解相關的危險。兒童不得把玩本設備。清潔和使用維護不得由兒童於無人監督的情況下進行。本設備不適用於身體、感官或精神能力下降，或缺乏經驗和知識的人（包括兒童），除非他們於負責其安全的人員的監督或指導下使用設備。兒童應受監督，以確保他們不會把玩設備。

**警告** - 將設備平放存放。確保幼童一直遠離本機器。  
接觸移動表面可能會導致嚴重的摩擦燒傷。

**警告** - 為減少燙傷、火災、觸電或人身傷害的風險：

- 1) 設備插電時切勿無人看管。不使用時，請拔掉插頭，並在安裝或拆卸零件前拔掉插頭。
- 2) 不得在毯子或枕頭下或附近操作。過度的熱量可能會導致火災、觸電或人身傷害。
- 3) 本設備僅供健康且身體健全的成年人使用。當兒童、病人或殘障人士使用、靠近或在此設備旁時，必須有專人密切監督。
- 4) 本設備僅供消費者和住宅使用。不得於商業或輕商業環境中使用，亦不可在戶外或用於醫療用途。
- 5) 如果設備的電線或插頭損壞、運作不正常、曾經掉落或損壞、或掉入水中，切勿操作此設備。請聯絡客戶服務進行檢查和維修。不得使用製造商未建議的附件。
- 6) 不要用電源線搬運此設備或將電源線當作把手使用。
- 7) 請將電線遠離熱源。
- 8) 切勿將任何物品掉落或插入任何開口。
- 9) 僅將此設備連接到適當接地的插座。
- 10) 不得在使用氣化（噴霧）產品或供氧的地方操作。
- 11) 如要中斷連接，請將所有控制旋鈕轉到關閉位置，然後從插座上拔下插頭。
- 12) 如果你感到不適，請立即停止運動並向醫生求診，以免對你的健康造成損害。
- 13) 確保設備後方至少有 2000 毫米 × 1000 毫米的距離，兩側至少有 600 毫米的距離。
- 14) 穿著適當的運動服裝使用設備，並根據自身狀況進行鍛煉。不得赤腳或僅穿襪子運動。
- 15) 使用本產品時，不得穿著寬鬆或下垂的衣物。
- 16) 不得站立或踩踏在設備的前頭。
- 17) 不要在寵物附近或周圍使用這個設備。
- 18) 為確保穩定性，不得在設備上向後行走。
- 19) 老年人、兒童和孕婦必須謹慎使用此設備。請在使用此設備前諮詢醫生並獲取相關指導。
- 20) 不得在設備電源開啟時折疊此設備。否則，可能會影響產品的使用壽命並導致其他安全隱患。不得在設備折疊時啟動。
- 21) 請依照手冊中的指示儲存設備以確保安全。
- 22) 為防止意外發生，不得在設備運作時上下此設備。
- 23) 不得超過規定的最大用家體重。
- 24) 不得將此設備暴露在陽光直射下。請存放在陰涼乾燥處。
- 25) 不得在潮濕環境或雨中使用本設備，因為其並不防水。
- 26) 不得超過建議使用時間。讓設備冷卻 20 分鐘後再重新啟動。
- 27) 為了獲得最佳性能和穩定性，請將設備放置在平坦的堅固表面上，並確保其下方無任何障礙物。
- 28) 在訓練者耳邊的 A 加權發射聲壓級約為 60dB (A)。負載下的噪音排放比無負載時更高。
- 29) 不正確或過度的訓練可能會對健康造成傷害。
- 30) **警告！**  
心率監測系統可能不準確。過度運動可能導致嚴重受傷或死亡。如果你感到頭暈，請立即停止運動。
- 31) 緊急情況下，拔出安全鑰匙以停止設備。請握緊把手，踩在防滑側條上，直至設備完全停止。
- 32) 本公司對因不當使用本產品而造成的任何人身傷害或財產損失概不承擔責任。我們保留隨時更新、修訂或終止使用說明書及相關說明的權利，恕不另行通知。

---

**警告：**

為保持此設備的安全水平，必須定期檢查是否有損壞和磨損的情況。當中包括跑帶和摩打等組件。如果發現任何有缺陷的組件，請立即更換。在維修完成之前，不得使用該設備。請特別注意最容易磨損的零件，例如跑帶和摩打。這些零件應更頻繁地檢查，並在必要時更換。

# 目錄

---

1. 產品介紹 .....	64
2. 操作與調整 .....	66
3. 保養與維護 .....	77
4. 故障排除 .....	78
5. 練習指南 .....	79
6. 商標與法律聲明 .....	80
7. 法規遵循資料 .....	80

# 1. 產品介紹

打開包裝並檢查內部內容物。如果有任何損壞或零件缺失，請聯絡賣家。

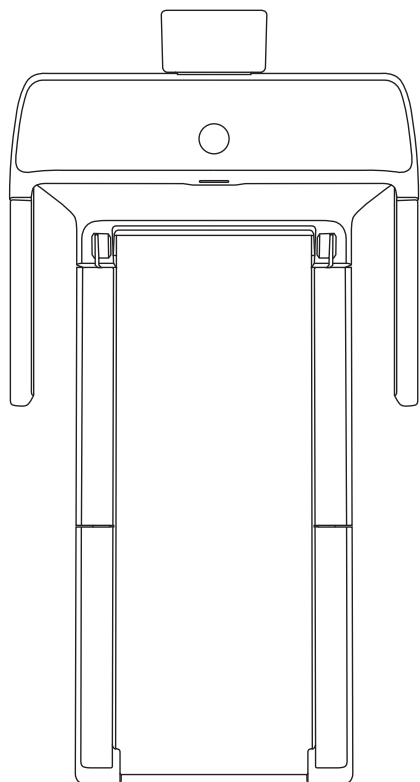

跑步機

## 01 技術規格

產品名稱	電動跑步機	步行帶尺寸	1400 毫米 × 510 毫米
型號	WP510B4		55.1 × 20 吋
速度範圍	1 - 18 公里 / 小時 1 - 11.5 英里 / 小時	展開尺寸	1620 毫米 × 840 毫米 × 1080 毫米 63.7 × 33 × 42.5 吋
最大使用者重量	136 公斤 / 300 磅	摺疊尺寸	840 毫米 × 1080 毫米 × 295 毫米 42.5 × 33 × 11.6 吋
淨重	59.5 公斤 / 131.1 磅	類別	HC
額定電壓	220 - 240 V ~	適用年齡範圍	14 歲以上
額定頻率	50/60 Hz		
額定功率	1400W		

## 02 包裝清單



電源線



六角匙

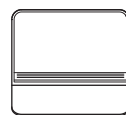

手機支架



矽油



安全鑰匙



使用手冊

### 03 部件名稱

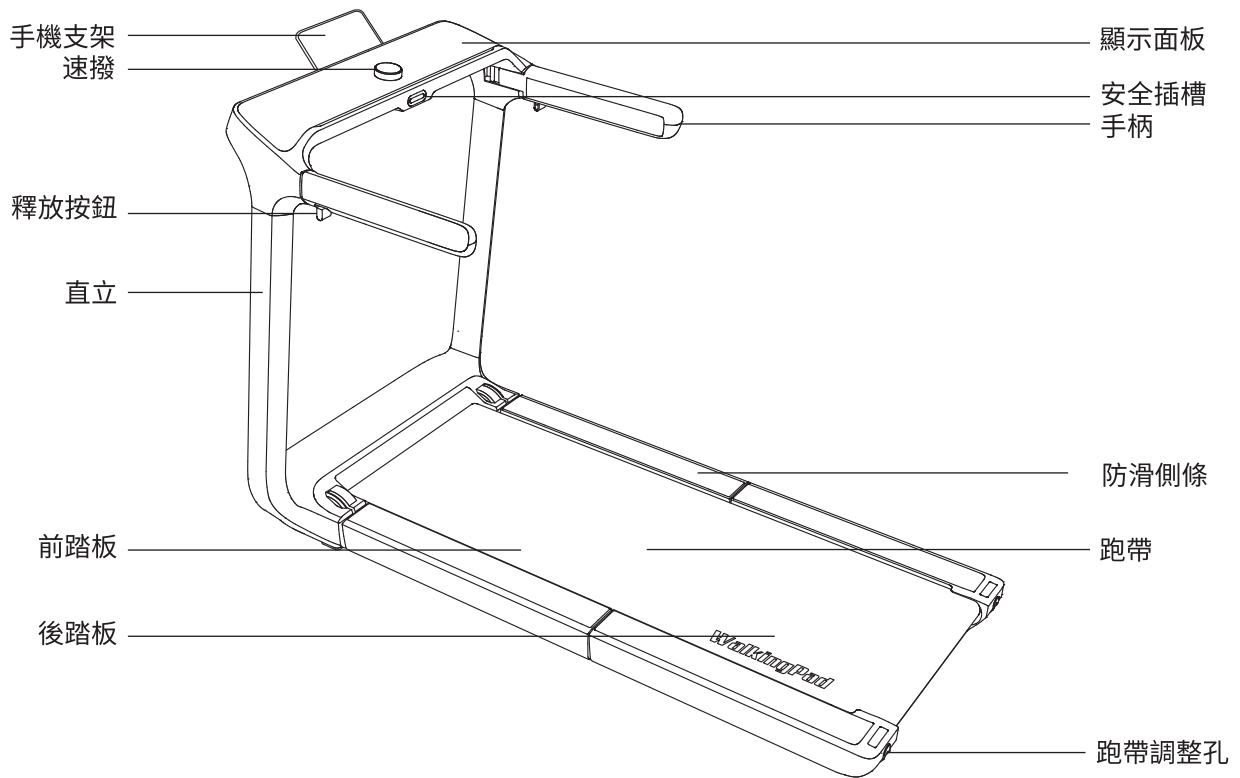

展開狀態

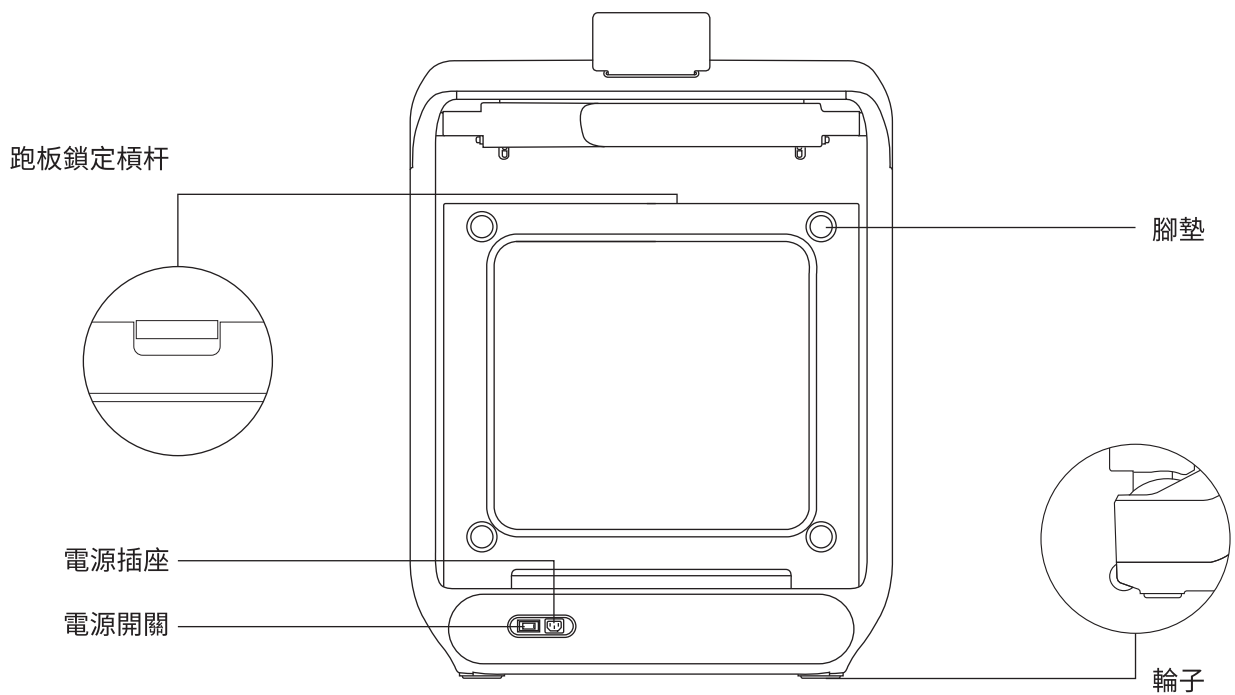

摺疊狀態

## 2.操作與調整

### 01 如何移動跑步機

在移動之前，請確保設備已關閉電源，電源線已拔掉並安全存放，側邊扶手和跑步板已完全摺疊。

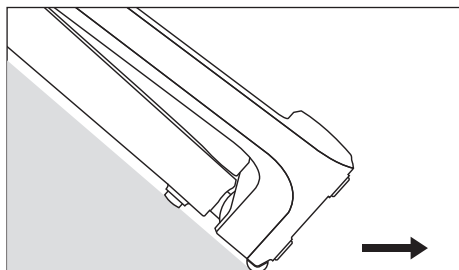

- ① 從顯示面板下方的區域抬起設備，然後將其移至你想要的位置。

**注意：**

- 避免觸摸跑帶以防止損壞或受傷。
- 避免在不平整的地面上移動設備，以確保穩定性。
- 移動設備時，保持設備與地板之間的適當角度，以避免摩擦。

### 02 如何展開跑步機

在展開設備之前，請確保設備後方的空間至少為 2000 毫米 × 1000 毫米，且每側的空間至少為 600 毫米。

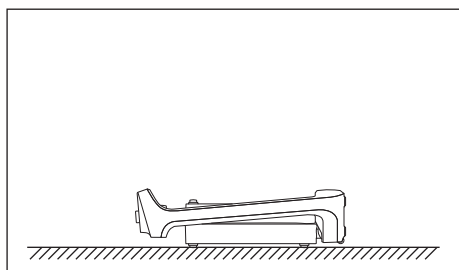

- ① 將設備放置在堅固且平坦的表面上。

**注意：** 避免使用厚且柔軟的地毯或墊子。

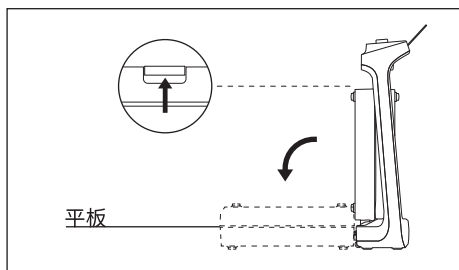

- ② 抬起跑步機，握住釋放手柄展開跑步板，向前推，向上抬起並朝向自己。

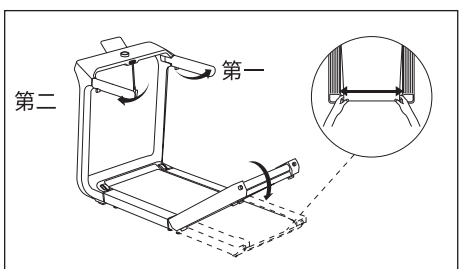

- ③ 展開後踏板。通過手動調整跑帶的前端和後端來使其居中。將後方跑步板壓下，使其完全平坦。如與地板不平，旋轉腳墊進行調整。

**注意：**

- 後踏板可以用手用力壓下而不會損壞設備。
- 當你第一次展開跑步板時，可能會聽到撕裂聲，並且在第一次踏上跑帶時會感覺到輕微的間隙。這些都是正常的情况，隨著持續使用會消失。

- ④ 按住右側釋放按鈕以展開右側把手，然後展開左側把手。

**注意：** 必須先展開右側把手，然後才能展開左側把手。

### 03 如何安裝手機支架

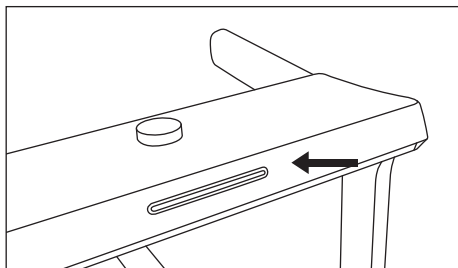

- ① 將手機支架插入扶手後方的插槽，並確保其卡入到位。

### 04 如何插入電源線

此產品在使用時必須接地，我們的設備符合接地要求。如果發生故障或損壞，接地可以為電流提供最低阻力的路徑，降低觸電的風險。

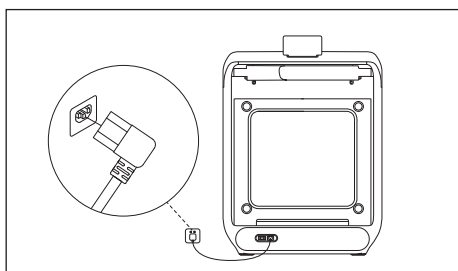

- ① 將電源線的設備端插入設備上的電源插座。

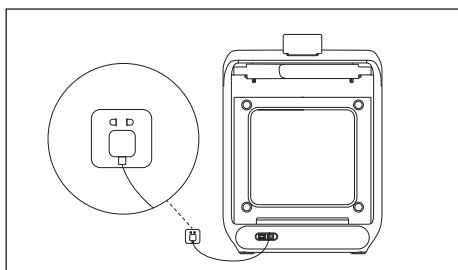

- ② 將電源線的牆壁插頭插入電源插座。

#### 注意：

- 不得修改隨產品提供的插頭。如果插頭不適合插座，請讓合資格的電工安裝合適的插座。
- 如果電源線損壞，則必須更換為製造商指定的電源線。

### 05 如何開啟電源

如果設備暴露在寒冷環境中，請在打開電源開關之前，讓其回到室溫。否則，設備組件可能會受到損壞。

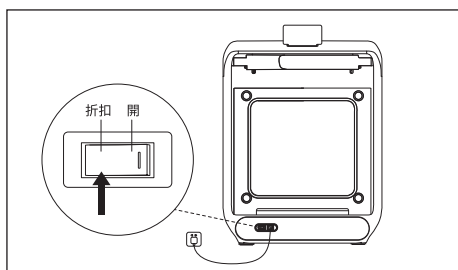

- ① 將電源開關打開，直到你聽到一聲嗶嗶聲並看到面板亮起。

## 06 如何使用安全鑰匙

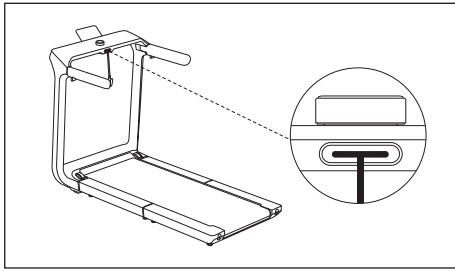

① 將安全鑰匙插入安全插槽以啟動跑步機。

**注意：**出於安全原因，設備無法在沒有安全鑰匙的情況下啟動。

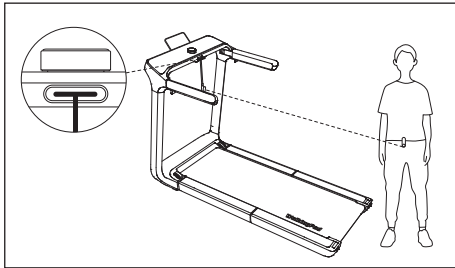

② 將安全鑰匙的繩帶夾在你的衣物腰部位置。

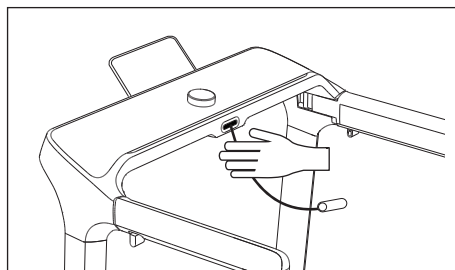

③ 緊急情況下，拔出安全鑰匙以停止設備。當設備完全停止時，請握緊扶手並從防滑側條上踏下。

### 警告：

- 在移除安全鑰匙時請小心，因為設備會突然停止。
- 使用後請移除安全鑰匙，並將其存放在兒童無法觸及的地方。

## 07 如何使用顯示面板

### ① 速撥操作

**開機：**打開設備上的電源開關。顯示面板將依序顯示時間、速度、距離和燃脂。

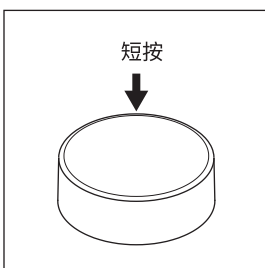
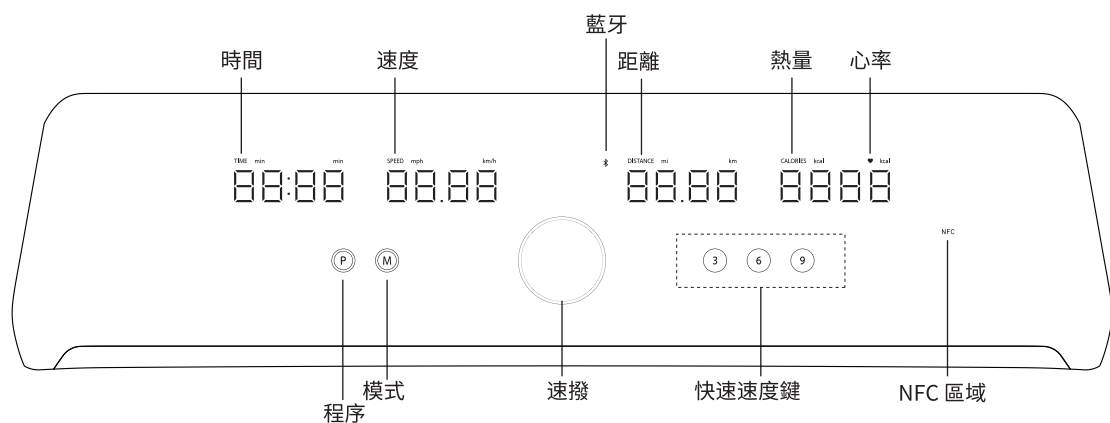

**跑步：**站在跑帶上，然後按下速度旋鈕。在 3 秒倒數計時後，設備將以 1 英里／小時（1 公里／小時）的速度開始運作。

### 注意：

- 出於安全原因，如果在開機後 60 秒內沒有人踏上跑帶，設備將自動暫停。此安全功能稱為「無負載停止」，預設為停用，但可以通過 KS Fit 應用程式啟用（「Motion」>「Settings」>「No-load stop」）。
- 確保安全鑰匙已插入。否則，設備將無法運作。

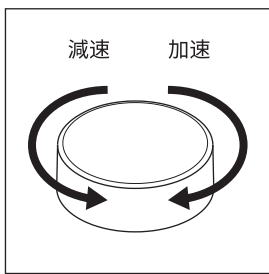

**加速 / 減速：**在設備運作時，順時針旋轉速度調節器以增加速度，或逆時針旋轉以減少速度。

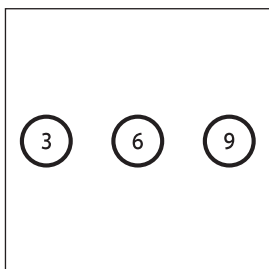

**快速速度鍵：**若要快速調整，請使用快速速度鍵將速度設定為 3 公里 / 小時、6 公里 / 小時和 9 公里 / 小時。

**警告：**初學者不應以每小時 9 公里的速度跑步，因為這會增加受傷的風險。

**注意：**在英制系統中，3/6/9 分別表示速度為 3、6 和 9 英里每小時。

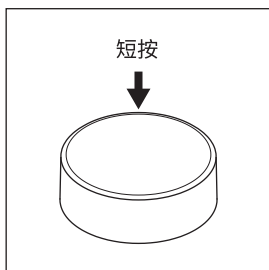

**暫停鍛鍊：**按下速撥，設備將減速並顯示「Stop」。當設備停止時，「Stop」訊息會消失，並且運動數據會閃爍。

**注意：**若要恢復運動，請按下速撥，運動數據將繼續累積。

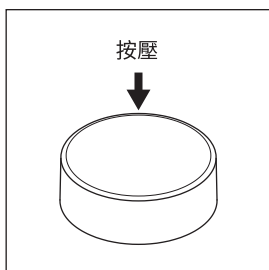

**結束運動：**按下速撥兩秒，或在暫停模式下等待十分鐘，運動數據將被重置。

**睡眠：**按住速撥 2 秒鐘，或在結束運動後讓設備閒置 10 分鐘，顯示面板將會關閉。

**注意：**如要從睡眠模式喚醒設備，請按下顯示面板上的任何按鈕。

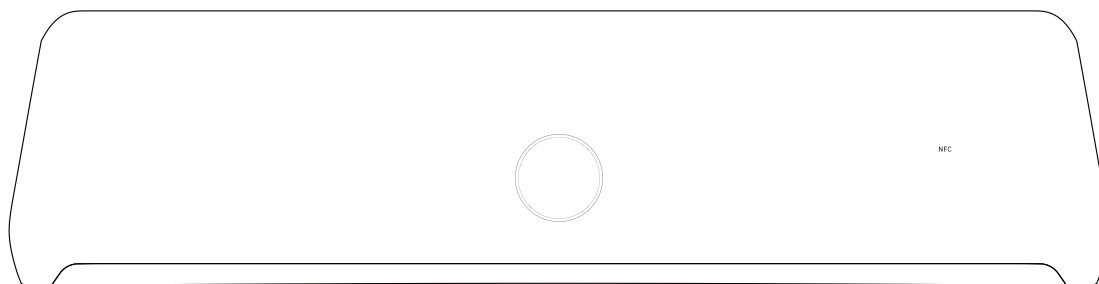

**單位換算：**顯示面板讓你可以公制和英制單位之間切換。重新啟動設備，連接到 KS Fit 應用程式，點擊「ME」>「Settings」>「Unit Settings」，選擇「Metric」或「Imperial」，然後再次重新啟動設備。

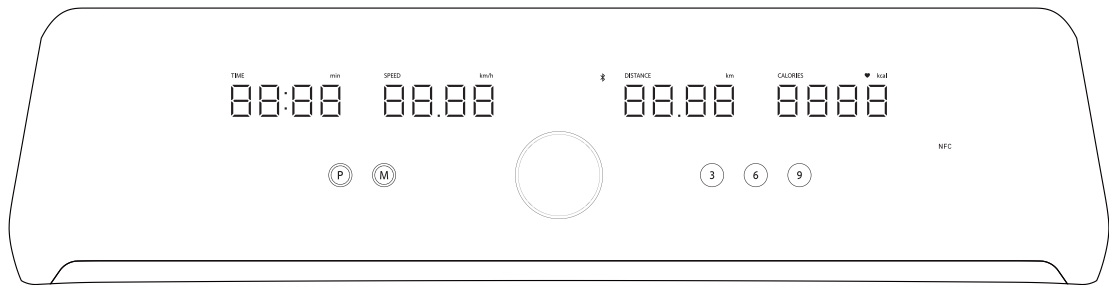

**② 狀態描述**

**應用程式連接：**速撥顯示「APP Connected」，當設備連接到 KS Fit 應用程式時，藍牙燈持續亮起。當未連接時，速撥顯示「APP Disconnected」，藍牙燈閃爍。



**摺疊：**當設備折疊時，速撥和顯示面板會顯示「Fold」。展開設備以清除「Fold」訊息。

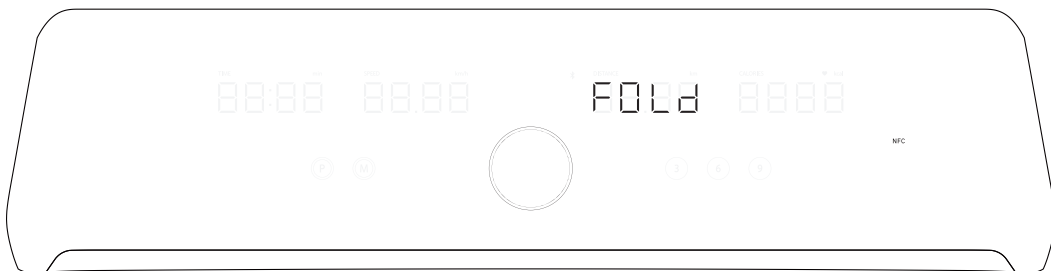

**安全鑰匙：**未插入安全鑰匙時，速度調節器和顯示面板將顯示「SAFE」。插入安全鑰匙以清除「SAFE」訊息。

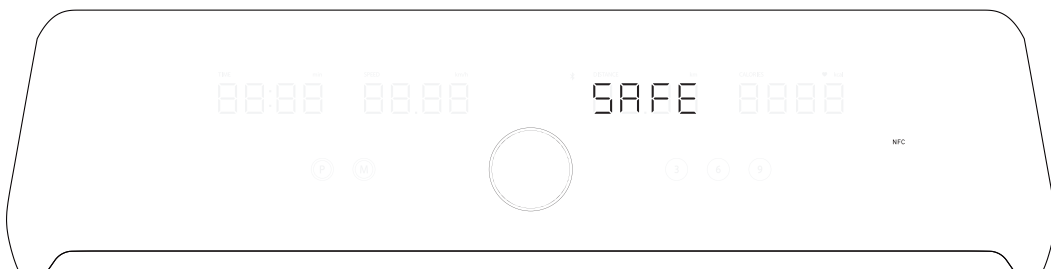

**兒童鎖：**當在 KS Fit 應用程式中啟用兒童鎖時，設備將無法啟動，且面板會顯示「LOC」。在應用程式中停用兒童鎖以清除「LOC」訊息。

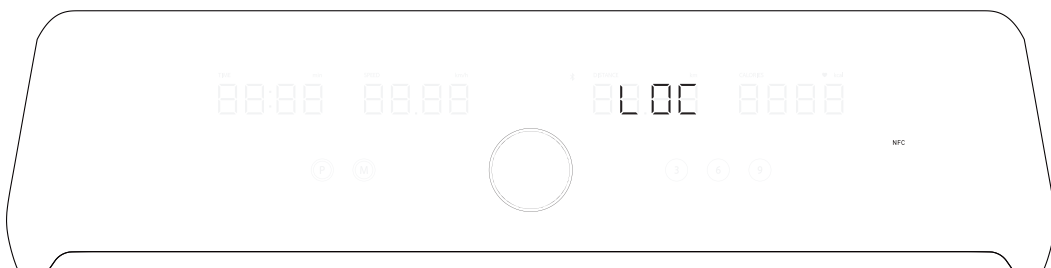

**升級：**當韌體升級時，顯示面板會閃爍「UP」，期間設備無法啟動。請等待升級完成，直到訊息消失。  
**注意：**設備升級時不得關機。

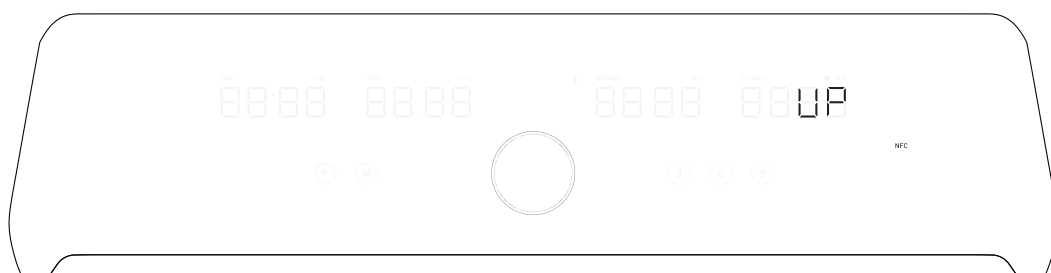

**心率：**當 KS Fit 應用程式連接到你的 Apple Watch 時，心率指示器會持續亮起，當未連接時則會關閉。



### ③ 程序與模式設定

**開機：**打開電源開關，喚醒設備，直到四個視窗顯示 00:00。

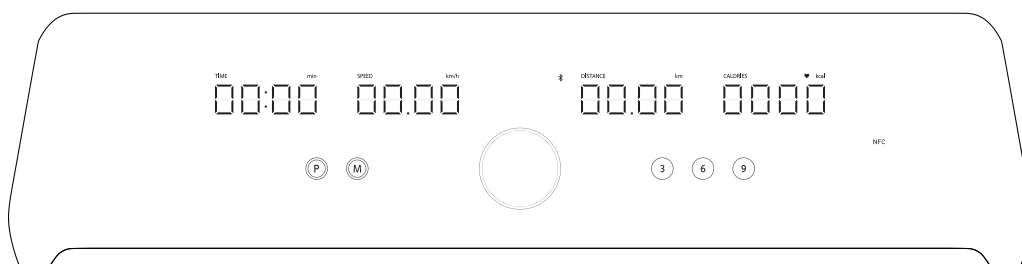

#### 預設程序 (P1-P11):

- 持續按下「P」按鈕以循環切換預設程序速撥(P01-P11);

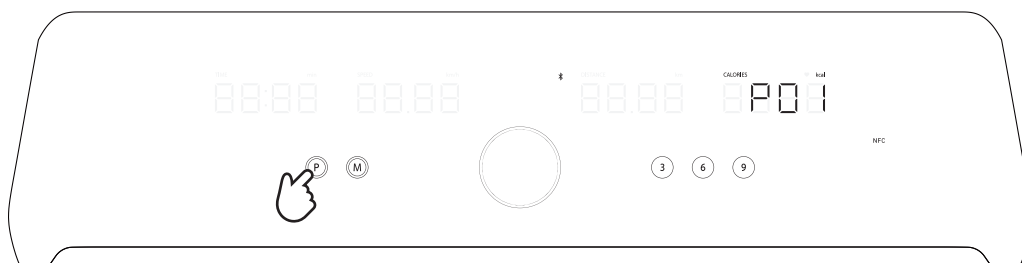

- 按下速撥選擇根據下方顯示的時間和速度的運動計劃，然後開始運動。

P1 片段步行			
總時長 (分鐘)	階段 (分鐘)	速度 (公里/小時)	速度 (英里/每小時)
15	3	4	2.5
	3	6	3.5
	3	5	3
	3	6	3.5
	3	4	2.5
P2 晨間散步			
總時長 (分鐘)	階段 (分鐘)	速度 (公里/小時)	速度 (英里/每小時)
20	4	4	2.5
	4	5	3
	4	6	3.5
	4	5	3
	4	4	2.5
P3 午間散步			
總時長 (分鐘)	階段 (分鐘)	速度 (公里/小時)	速度 (英里/每小時)
30	4	4	2.5
	7	5	3
	6	6	3.5
	2	7	4.5
	7	5	3
	4	4	2.5
P4 晚餐後散步			
總時長 (分鐘)	階段 (分鐘)	速度 (公里/小時)	速度 (英里/每小時)
40	4	4	2.5
	10	5	3
	18	6	3.5
	19	7	4.5
	27	6	3.5
	28	7	4.5
	36	6	3.5
	40	4	2.5

P5 30 分鐘快速步行			
總時長 (分鐘)	階段 (分鐘)	速度 (公里/小時)	速度 (英里/每小時)
30	3	4	2.5
	2	5	3
	4	6	3.5
	2	7	4.5
	4	6	3.5
	2	7	4.5
	4	6	3.5
	2	7	4.5
	4	6	3.5
3	4	2.5	
P6 入門級跑步			
總時長 (分鐘)	階段 (分鐘)	速度 (公里/小時)	速度 (英里/每小時)
15	2	4	2.5
	2	6	3.5
	5	7	4.5
	2	8	5.0
	2	6	3.5
	2	4	2.5
P7 15 分鐘簡易運動			
總時長 (分鐘)	階段 (分鐘)	速度 (公里/小時)	速度 (英里/每小時)
15	2	5	3.0
	2	7	4.5
	2	8	5.0
	2	9	5.5
	2	10	6.0
	5	5	3.0
P8 30 分鐘休閒慢跑			
總時長 (分鐘)	階段 (分鐘)	速度 (公里/小時)	速度 (英里/每小時)
30	2	4	2.5
	3	6	3.5
	5	7	4.5
	4	8	5.0
	2	7	4.5
	4	8	5.0
	5	7	4.5
	3	6	3.5
	2	4	2.5

P9 30 分鐘劇烈跑步			
總時長 (分鐘)	階段 (分鐘)	速度 (公里/小時)	速度 (英里/每小時)
30	2	4	2.5
	3	6	3.5
	5	8	5.0
	10	10	6.0
	10	6	3.5
P10 45 分鐘挑戰跑			
總時長 (分鐘)	階段 (分鐘)	速度 (公里/小時)	速度 (英里/每小時)
45	2	4	2.5
	2	6	3.5
	6	7	4.5
	2	9	5.5
	8	8	5.0
	2	9	5.5
	6	7	4.5
	2	9	5.5
	8	8	5.0
	2	9	5.5
	3	6	3.5
	2	4	2.5
P11 45 分鐘汗水燃脂			
總時長 (分鐘)	階段 (分鐘)	速度 (公里/小時)	速度 (英里/每小時)
45	5	6	3.5
	25	8	5.0
	10	10	6.0
	5	6	3.5

### 自訂程序 (U1-U3):

- 持續按下「P」按鈕以循環切換自訂程序 (U1-U3)
- 旋轉速撥以設置總運動時間 (預設為 10 分鐘, 可選擇 5 至 99 分鐘) ;  
注意: 總時長將自動分成 10 個區段。
- 按下「M」按鈕以進入速度設定 (預設為 1 英里每小時) ;
- 旋轉速撥或按下快速速度鍵以調整第一次訓練段的速度;
- 按下「M」按鈕以確認速度;
- 以相同的方式設定接下來 9 個運動段的其他速度等級。

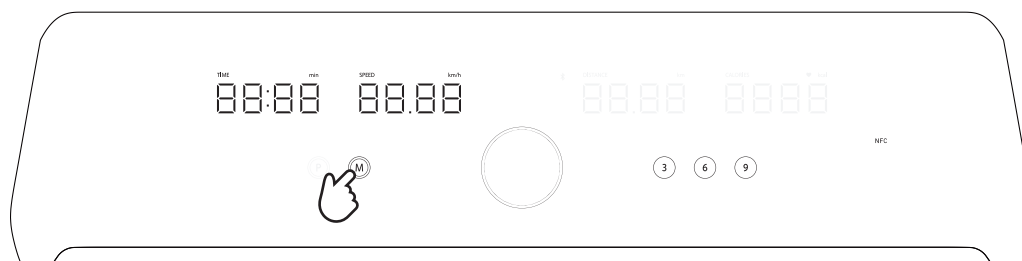

- 跑步：按下速撥開始運動。

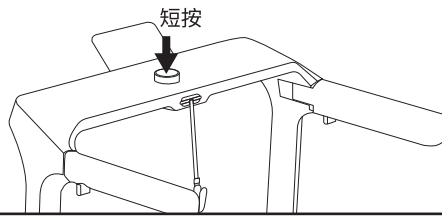

- 速度調整：運動速度根據每段的提示音而有所不同。在每個區段內，速撥或快速速度鍵可用於調整速度，但在下一個區段開始時，其將自動重置為預設值。
- 結束運動：完成所有段落後，設備將發出 6 次蜂鳴聲，慢慢減速至停止，顯示「End」，並在 5 秒後進入喚醒模式。

#### 設定你的目標：時間、距離或卡路里：

- 開機後持續按下「M」按鈕以選擇喜好的選單，如時間、距離或燃脂；
- 旋轉速撥以設定運動時間（5-99 分鐘）、距離（0.5-99.99 英里）或燃燒脂肪目標（10-999 卡路里）；

**注意：**預設時間、距離和卡路里分別為 15 分鐘、1 英里和 50 卡路里。

- 按下速撥以在設定好時間、距離或卡路里目標後開始運動。

**注意：**你可以在運動過程中隨時使用速撥或快速速度鍵調整速度。

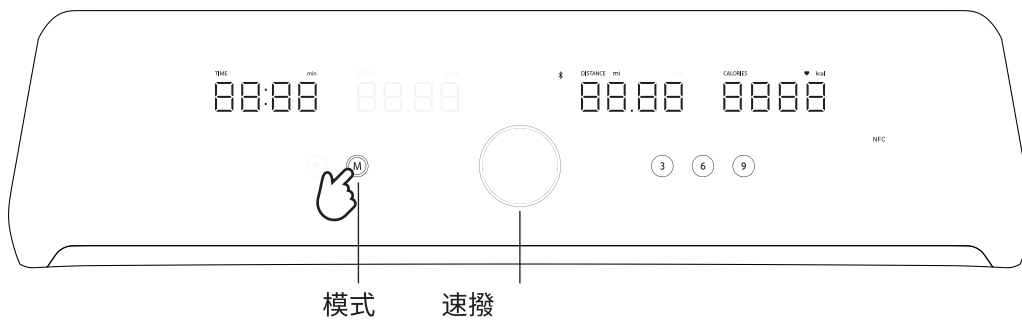

- 運動速度會根據區段變化，並會發出蜂鳴聲。在每個區段內，速撥或快速速度鍵可用於調整速度，但在下一個區段開始時，其將自動重置為預設值。
- 完成所有區段後，設備將發出 6 次蜂鳴聲，慢慢減速至停止，顯示「End」，並在 5 秒後進入喚醒模式。

## 08 如何連接應用程式

使用 KS Fit 應用程式提升你的運動體驗。即時數據追蹤與個人化指導，助你更快達成健身目標。



- ① 掃描 QR 碼，下載並安裝 KS Fit 應用程式。
- ② 將你的手機靠近設備。
- ③ 開啟手機上的藍牙，並允許其搜尋附近的設備。
- ④ 打開你的設備上的電源開關。
- ⑤ 打開 KS Fit 應用程式並添加你的設備。

### 注意：

- 器材只能通過 KS Fit 應用程式加入。如果你已經通過藍牙設定連接，請將其移除並使用應用程式重新加入。
- 如果配對失敗，請關閉設備，等待 10 秒鐘，然後重複步驟②到⑤。
- 為了安全起見，請避免在設備使用期間連接至其他電話。

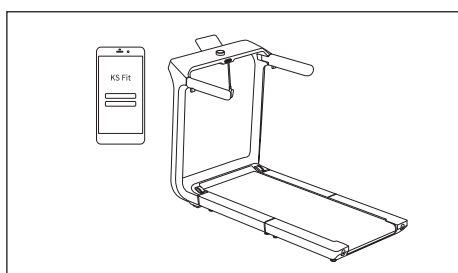

## 09 如何摺疊跑步機

為了你的安全並防止設備損壞，請在摺疊之前始終關閉設備並拔掉電源線的兩端。

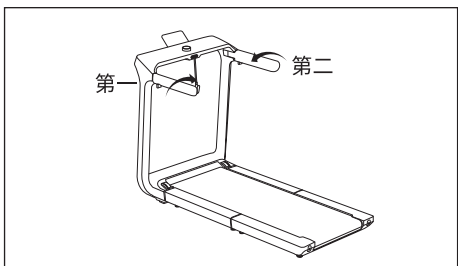

- ① 按住左側釋放按鈕以摺疊左側手把，然後摺疊右側手把。

**注意：**左側把手必須在折疊右側把手之前折疊。

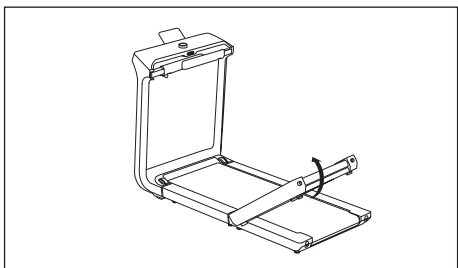

- ② 將後方踏板抬起，直到完全折疊。

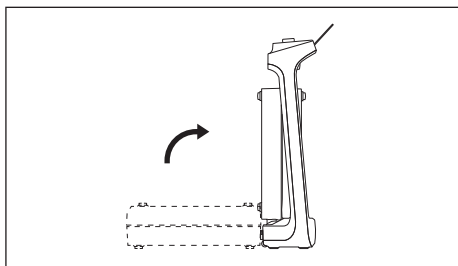

- ③ 握住釋放手柄，將跑步平台抬起，直到設備完全摺疊。

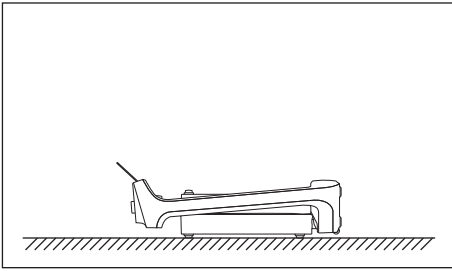

④ 將設備移至你所需的位置並平放。

**警告：**設備摺疊時不得操作。

**注意：**妥善儲存電源線以便下次使用。

### 3.保養與維護

為了最佳性能和壽命，請從以下幾個方面定期對你的設備進行維護。若發現任何損壞或磨損，請立即停止使用設備並聯絡客戶服務或合資格技術人員進行維修。

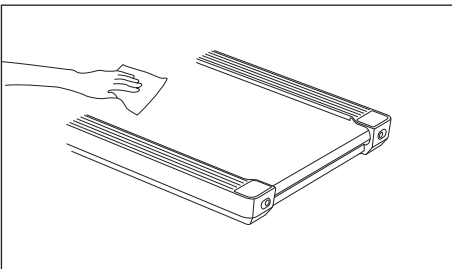

① 清潔設備

- 關閉設備並拔掉電源線。
- 將少量溫和清潔劑加入 100% 純棉布中，擦拭顯示面板、跑帶、扶手等。

**注意：**

- 不得直接將清潔劑噴灑在顯示面板或跑帶上。
- 不得使用酸性或腐蝕性的清潔劑。
- 不得擦拭跑帶下方。
- 經過一段時間的運動後，後方地板可能會出現灰塵和污漬。這是正常情況，只需擦拭乾淨即可。

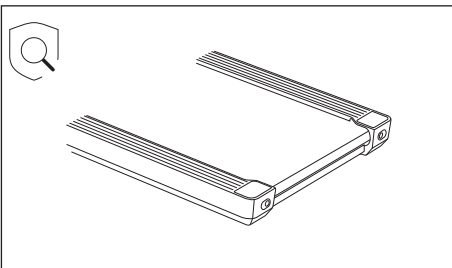

② 檢查設備

- 檢查電源線。如果發現任何損壞或磨損，請立即停止使用並更換電源線。
- 檢查跑帶。如果跑帶沒有居中、太緊或太鬆，請調整跑帶 (→ P78\_③)。

**注意：**如果需要更換任何部件，請使用製造商指定的零件。

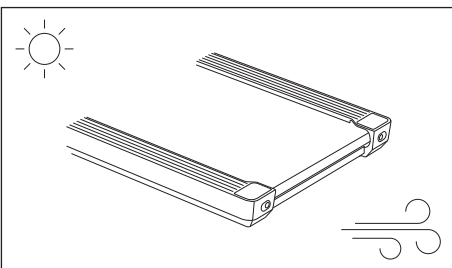

③ 保持涼爽和乾燥

- 將設備保持在陰涼乾燥的狀態。

**注意：**不得在戶外或高濕度或極端溫度變化的區域使用此設備。

- 使用兩小時後，讓設備冷卻 20 分鐘。

**注意：**不得連續使用設備超過 2 小時。

## 4.故障排除

大多數故障可以通過以下步驟解決。若在使用過程中發現任何問題，請立即停止使用設備並按照以下指示嘗試解決。

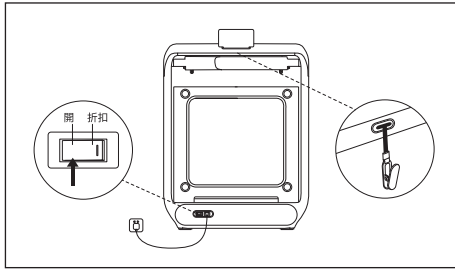

- ① 狀況：無法開啟電源 / 使用過程中電源關閉
- 確保電源線的兩端都已插好。
  - 確保電源開關已打開。

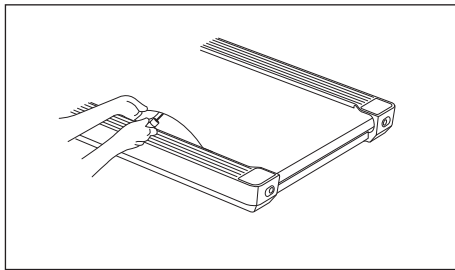

- ② 狀況：跑帶運作不均勻並伴有噪音
- 關閉設備電源並拔掉電源線的兩端。
  - 輕輕抬起後方跑步板，抬起跑帶，並在跑步板的中央以「Z」形塗抹矽油。
  - 開啟設備電源並重試。
- 注意：**
- 矽油不需要塗抹在整個跑板上，因為在使用過程中它會自然擴散。
  - 每次潤滑需要 5 - 10 毫升的矽油。過量可能導致滑動。

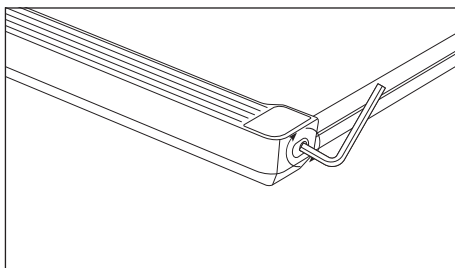

- ③ 狀況：跑帶偏離或打滑

**備註：**跑帶前方的塑膠外殼左右兩側有兩個間隙。跑帶應保持在中央位置運作。當跑帶偏離邊緣的白色標記向左或向右時，應停止運動並將跑帶調整到中心位置。

• 如果跑帶沒有居中：

輕輕抬起後踏板並手動調整跑帶 (→ P66\_③)。

• 如果跑帶仍然偏移，請按照以下步驟使用隨附的六角匙進行調整：

a. 跑帶向左偏移：將左側調整孔的螺絲順時針旋轉 1/4 圈。

b. 跑帶向右偏移：順時針旋轉右側調整孔的螺絲 1/4 圈。

c. 跑帶打滑：同時將左側和右側調整孔螺絲順時針旋轉半圈。

每次調整後，將設備以 3 - 4 公里 / 小時 (1.95 - 2.5 英里 / 小時) 的速度運作 1 - 2 分鐘，以驗證調整。如有需要，請重複調整。

**注意：**如果跑帶過緊或過鬆，將會影響設備的性能並損壞跑帶。

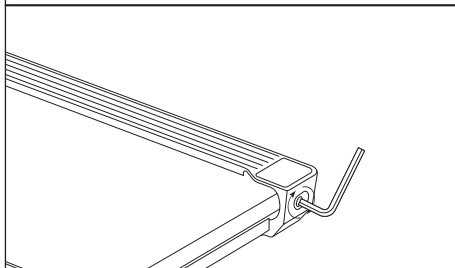

### ④ 錯誤代碼說明

如果發生故障，顯示面板將顯示以下錯誤代碼。關閉並重新啟動設備，以查看錯誤代碼是否消失。如果問題仍然存在，請聯絡客戶服務以獲得協助。請準備好你的產品型號和序列號碼，有關資料可以在名牌上找到 (見封面)。

E01 軟件過電流  
E02 硬件過電流  
E03 IPM 模組過熱  
E04 欠壓保護  
E05 過電壓保護  
E06 摩打相位失效保護  
E07 摩打鎖定轉子保護

E09 摩打無法啟動  
E12 摩打過電流保護  
E13 過載保護  
E14 霍爾訊號缺失  
E15 通訊故障  
E16 模組連接錯誤

## 5.練習指南

### 運動強度

無論你的目標是燃燒脂肪還是改善心血管健康，以適當的強度進行運動是達成結果的關鍵。你可以使用心率作為指導，以找到合適的強度水平。表格顯示了建議的心率區域，用於脂肪燃燒和心血管健康，僅供參考。

165	155	145	140	130	125	115	♥♥
145	138	130	125	118	110	103	♥
125	120	115	110	105	95	90	♥
20	30	40	50	60	70	80	年齡

如要找到適當的強度級別，請在圖表底部找到你的年齡（四捨五入到最接近的十位數）。最低數字是燃燒脂肪的心率，中間數字是最大燃燒脂肪的心率，最高數字是提升心血管健康的心率（建議運動時佩戴心率監測器（需另行購買）以確保效率）。

燃燒脂肪速撥 - 速撥為有效利用脂肪作為能量來源，你必須進行低強度運動並持續一段時間。在運動的頭幾分鐘，你的身體將使用糖原作為能量。只有在運動的最初幾分鐘後，你的身體才開始使用儲存的脂肪作為能量。如果你的目標是燃燒脂肪，請調整你的運動強度，直到你的心率接近訓練區間的最低值。

### 運動指南

熱身：建議在運動前進行 5 - 10 分鐘的熱身運動，充分活動關節並進行伸展，然後開始低強度運動。

運動：建議運動 20 - 30 分鐘，保持運動強度在訓練範圍內（在訓練的前幾週，運動時間應保持在 20 分鐘內），運動時呼吸應保持均勻。

緩和運動：建議在運動後進行 5 - 10 分鐘的伸展運動，這可以改善關節的靈活性和肌肉的延展性，並預防運動傷害。

### 運動頻率

為了維持或改善你的身體狀況，每週進行三次訓練，每次訓練之間至少要有一日的休息。經過幾個月的規律運動後，如有必要，你每週可以完成最多五次訓練。記住成功的關鍵，是讓運動成為你日常生活中頻繁且愉快的一部分。

## 6. 商標及法律聲明

---

北京 Kingsmith 科技股份有限公司（簡稱「Kingsmith」）開發並擁有與 Kingsmith WalkingPad 跑步機系列相關的各種專利。未經 Kingsmith 書面許可，任何組織或個人不得複製或分發本使用手冊的全部或任何部分，亦不得使用其中包含的專利。本使用說明書在印刷時已盡可能包含各種最新功能介紹和操作說明。

儘管如此，由於功能和設計的不斷優化，所購買的跑步機可能與本文所述的有所不同。因此，實際跑步機的顏色和外觀若有任何偏差，應以實物為準。

## 7. 法規遵循資訊

---

### WEEE 處理和回收資訊



所有帶有此符號的產品均為廢棄電氣和電子設備 (WEEE, 如指令 2012/19/EU 中所述), 不應與未分類的家庭垃圾混合。相反, 你應該通過將廢棄設備交給政府或地方當局指定的廢舊電氣和電子設備回收點來保護人類健康和環境。正確的處理和回收將有助於防止對環境和人類健康的潛在負面影響。請聯絡安裝人員或當地主管機關, 了解更多有關收集點的位置以及條款和條件的資訊。

### 歐盟符合性聲明



北京 Kingsmith 科技股份有限公司謹此聲明, 無線電設備類型 [WP510B4] 符合 2014/53/EU 指令。完整的歐盟符合性聲明可在以下網址查閱: <https://de.walkingpad.com/pages/weitere-informationen>

### 英國符合性聲明



北京 Kingsmith 科技股份有限公司特此聲明, 無線設備型號 [WP510B4] 符合 2017 年無線設備規範。符合性聲明的全文可在以下網址查閱: <https://uk.walkingpad.com/pages/other-information>

### UKCA PSTI 合規聲明

北京 Kingsmith 科技股份有限公司特此聲明, 無線設備類型 [WP510B4] 符合 2023 年產品安全和電信基礎設施 (相關可連接產品的安全要求) 規範。PSTI 符合性聲明的完整文本可在以下網址查閱: <https://uk.walkingpad.com/pages/other-information>

# Güvenlik Önlemleri

Cihaz, evde kullanım için tasarlanmıştır.

## **TEHLİKE**- ELEKTRİK ÇARPMA RİSKİNİ AZALTMAK İÇİN:

Cihazı kullandıktan hemen sonra ve temizlemeden önce daima fişini prizden çekin.

**UYARI**- Bu cihaz, 8 yaş ve üzeri çocuklar ve kısıtlı fiziksel, duyuşsal veya zihinsel yeteneklere sahip veya deneyim ve bilgi eksikliği olan kişiler tarafından cihazın güvenli bir şekilde kullanılmasına ilişkin gözetim sağlandığı veya kullanımı ve ilgili tehlikeleri anlatıldığı takdirde kullanılabilir. Çocuklar cihazla oynamamalıdır. Bir yetişkinin gözetimi olmaksızın çocuklar, temizlik ve kullanıcı tarafından yapılan bakım işlerini gerçekleştirmemelidir. Bu cihaz, güvenliklerinden sorumlu bir kişi tarafından cihazın kullanımıyla ilgili gözetim veya talimat verilmedikçe kısıtlı fiziksel, duyuşsal veya zihinsel yeteneklere sahip veya deneyim ve bilgi eksikliği olan kişiler (çocuklar dahil) tarafından kullanılmak üzere tasarlanmamıştır. Cihazla oynamadıklarından emin olmak için çocuklar gözetim altında tutulmalıdır.

**UYARI**- Cihazı düz bir şekilde saklayın. Küçük çocukları her zaman bu cihazdan uzak tutun. Hareketli yüzeyle temas edilmesi, ciddi sürtünme yanıklarına neden olabilir.

## **UYARI**- YANIK, YANGIN, ELEKTRİK ÇARPMA VEYA KİŞİLERİN YARALANMA RİSKİNİ AZALTMAK İÇİN:

- 1) Cihaz fişe takılıyken asla gözetimsiz bırakılmamalıdır. Cihazı kullanmadığınızda, parçalarını takmadan veya çıkarmadan önce fişini prizden çekin.
- 2) Bir battaniye veya yastığın altında ya da yakınında kullanmayın. Aşırı ısı oluşarak yangına, elektrik çarpmasına ya da kişilerin yaralanmasına neden olabilir.
- 3) Cihaz sadece fiziksel olarak sağlıklı ve güçlü yetişkinler tarafından kullanılmalıdır. Bu cihaz çocuklar, sakatlanmış veya engelli kişiler tarafından veya bu kişilerin yakınında kullanıldığında yakın gözetim gereklidir.
- 4) Cihaz, yalnızca tüketici ve evde kullanım için tasarlanmıştır. Cihazı, ticari veya yarı ticari bir ortamda veya açık havada ya da tıbbi tedavi amacıyla kullanmayın.
- 5) Hasarlı bir kablo veya fişi varsa, düzgün çalışmıyorsa, düşmüş veya hasar görmüşse ya da suya düşürülmüşse bu cihazı asla kullanmayın. İnceleme ve onarım için müşteri hizmetleriyle iletişime geçin. Üretici tarafından tavsiye edilmeyen ek parçaları kullanmayın.
- 6) Bu cihazı elektrik kablosundan tutarak taşımayın veya kabloyu bir tutamak olarak kullanmayın.
- 7) Kabloyu ısı kaynaklarından uzak tutun.
- 8) Asla hiçbir nesneyi hiçbir açıklığın içine düşürmeyin veya sokmayın.
- 9) Bu cihazı yalnızca uygun şekilde topraklanmış bir prize takın.
- 10) Aerosol (sprey) ürünlerin kullanıldığı veya oksijen verilen yerlerde çalıştırmayın.
- 11) Elektrik bağlantısını kesmek için tüm kontrolleri kapalı konuma getirin ardından fişini prizden çekin.
- 12) Kendinizi rahatsız hissederseniz lütfen derhal egzersizi bırakın ve sağlığınıza zarar gelmesini önlemek için bir doktora danışın.
- 13) Cihazın arkasında en az 2.000 mm x 1.000 mm ve her iki yanında en az 600 mm boşluk olmasını sağlayın.
- 14) Cihazı kullanmak ve kendi kondisyonunuza göre egzersiz yapmak için uygun spor kıyafetleri giyin. Çıplak ayakla veya sadece çorapla egzersiz yapmayın.
- 15) Ürünü kullanırken bol veya sarkan giysiler giymeyin.
- 16) Cihazın ön kısmında durmayın ön kısmına çıkmayın.
- 17) Bu cihazı evcil hayvanlarla birlikte, yakınında veya çevresinde kullanmayın.
- 18) Dengeyi sağlamak için cihaz üzerinde geriye doğru yürümeyin.
- 19) Yaşlılar, çocuklar ve hamile kadınlar bu cihazı dikkatli kullanmalıdır. Bu cihazı kullanmadan önce lütfen bir doktora danışın ve ilgili yönlendirmeleri alın.
- 20) Güç açıkken bu cihazı katlamayın. Aksi takdirde, ürünün kullanım ömrü etkilenebilir ve başka güvenlik tehlikeleri meydana gelebilir. Katlanmış haldeyken cihazı çalıştırmayın.
- 21) Güvenlik için cihazı kılavuzda belirtildiği şekilde muhafaza edin.
- 22) Kazaları önlemek için cihaz çalışırken üzerine çıkmayın veya üzerinden inmeyin.
- 23) Belirtilen maksimum kullanıcı ağırlığını aşmayın.
- 24) Bu cihazı, doğrudan güneş ışığına maruz bırakmayın. Serin ve kuru bir yerde muhafaza edin.
- 25) Suya dayanıklı olmadığı için cihazı, nemli bir ortamda veya yağmur altında kullanmayın.
- 26) Önerilen kullanma süresini aşmayın. Yeniden başlatmadan önce cihazın 20 dakika soğumasını bekleyin.
- 27) En iyi performans ve denge için cihazı, düz ve sağlam bir yüzeyde kullanın ve altında hiçbir engel olmadığından emin olun.
- 28) Kullanıcının kulağına gelen A ağırlıklı emisyon ses basıncı seviyesinin değeri yaklaşık 60 dB(A)'dır. Yüksek altındaki gürültü emisyonu yüksüz duruma göre daha yüksektir.

---

29) Yanlıř veya ařırı egzersizden dolayı yaralanmalar meydana gelebilir.

30) **UYARI!**

Nabız izleme sistemleri hatalı olabilir. Ařırı egzersiz, ciddi yaralanma veya ölümlle sonuçlanabilir. Baygınlık hissederseniz egzersizi derhal bırakın.

31) Acil bir durumda, cihazı durdurmak için güvenlik anahtarını çıkarın. Tutamakları tutun ve cihaz tamamen durana kadar kaymaz yan řeritlere basın.

32) řirketimiz, bu ürünün yanlıř kullanımından kaynaklanan hiçbir kişisel yaralanma veya mal kaybından sorumlu değildir. Kullanım kılavuzunu ve ilgili talimatları önceden haber vermeksizin güncelleme, revize etme veya sonlandırma hakkımızı saklı tutarız.

**UYARI:**

Bu cihazın güvenlik seviyesini devam ettirmek için hasar ve aşınmaya karşı düzenli olarak incelenmelidir. Bu inceleme, bant ve motor gibi bileşenleri içerir. Herhangi bir kusurlu parça tespit ederseniz bunları hemen deęiřtirin. Onarım işlemi tamamlanana kadar cihazı kullanmayın. Bant ve motor gibi aşınmaya en yakın bileşenlere özellikle dikkat edin. Bu parçalar daha sık kontrol edilmeli ve gerektiğinde deęiřtirilmelidir.

# İçindekiler

---

1. Ürün Tanıtımı .....	84
2. Kullanma ve Ayarlama .....	86
3. Bakım ve Onarım .....	97
4. Sorun Giderme .....	98
5. Egzersiz Rehberi .....	99
6. Ticari Marka ve Yasal Beyan .....	100
7. Mevzuata Uygunluk Bilgileri .....	100

# 1. Ürün Tanıtımı

Ürünü ambalajından çıkarın ve içindekileri kontrol edin. Herhangi bir hasar veya eksik parça varsa lütfen satıcınızla iletişime geçin.

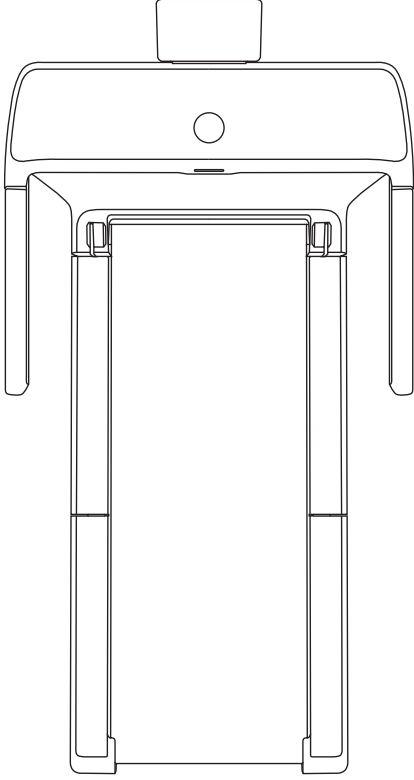

Koşu bandı

## 01 Teknik Özellikler

Ürün adı	Motorlu Koşu Bandı	Palet ebadı	1.400 mm x 510 mm
Model	WP510B4		55,1 x 20 inches
Hız aralığı	1-18 km/h 1-11,5 mph	Açılmış ebat	1.620 mm x 840 mm x 1.080 mm
Maks. kullanıcı kilosu	136 kg / 300 lb		63,7 x 33 x 42,5 inches
Net ağırlık	59,5 kg / 131,1 lb	Katlanmış ebat	840 mm x 1.080 mm x 295 mm
Anma gerilimi	220-240 V~		42,5 x 33 x 11,6 inches
Anma frekansı	50/60 Hz	Sınıf	HC
Anma gücü	1400 W	Yaş aralığı	14 yaş ve üstü

## 02 Paket Listesi



Elektrik kablosu

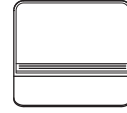

Telefon tutucu



Güvenlik Anahtarı



Alyan anahtarı



Silikon yağı



Kullanım kılavuzu

### 03 Parça Adları

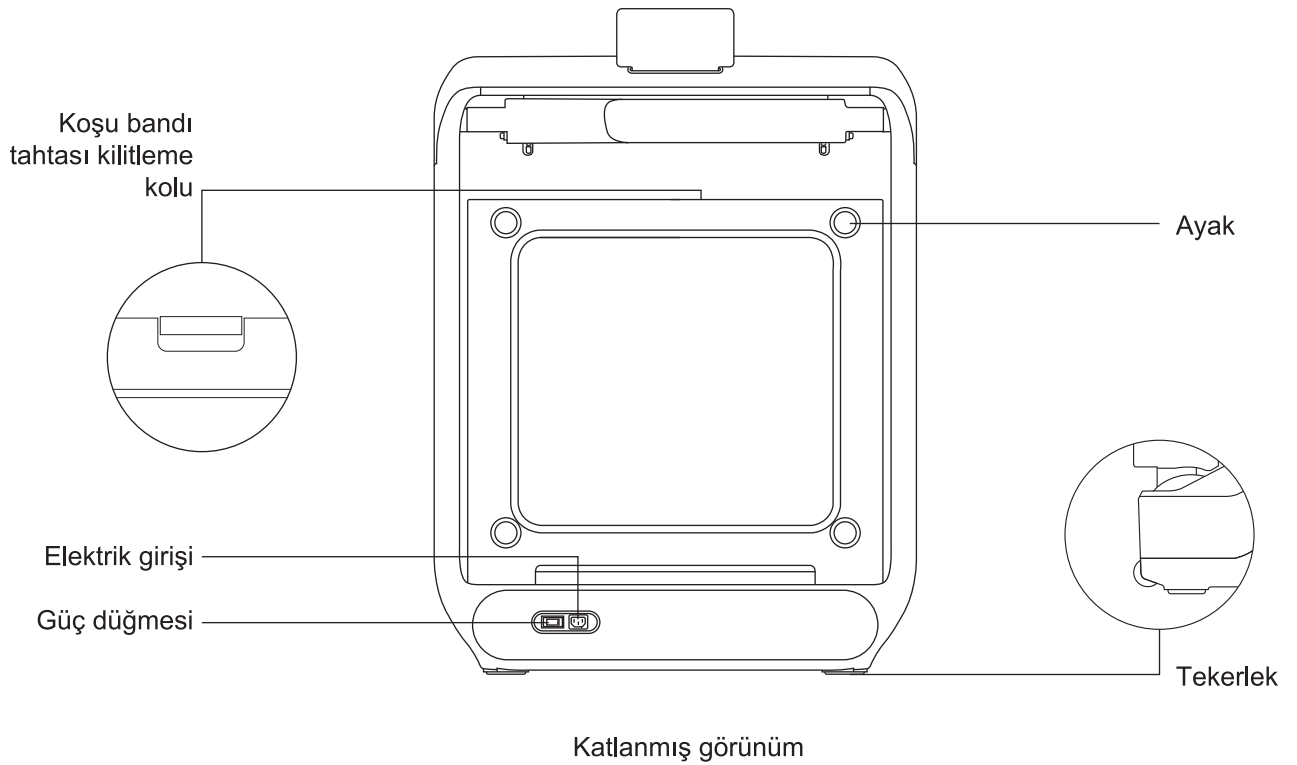
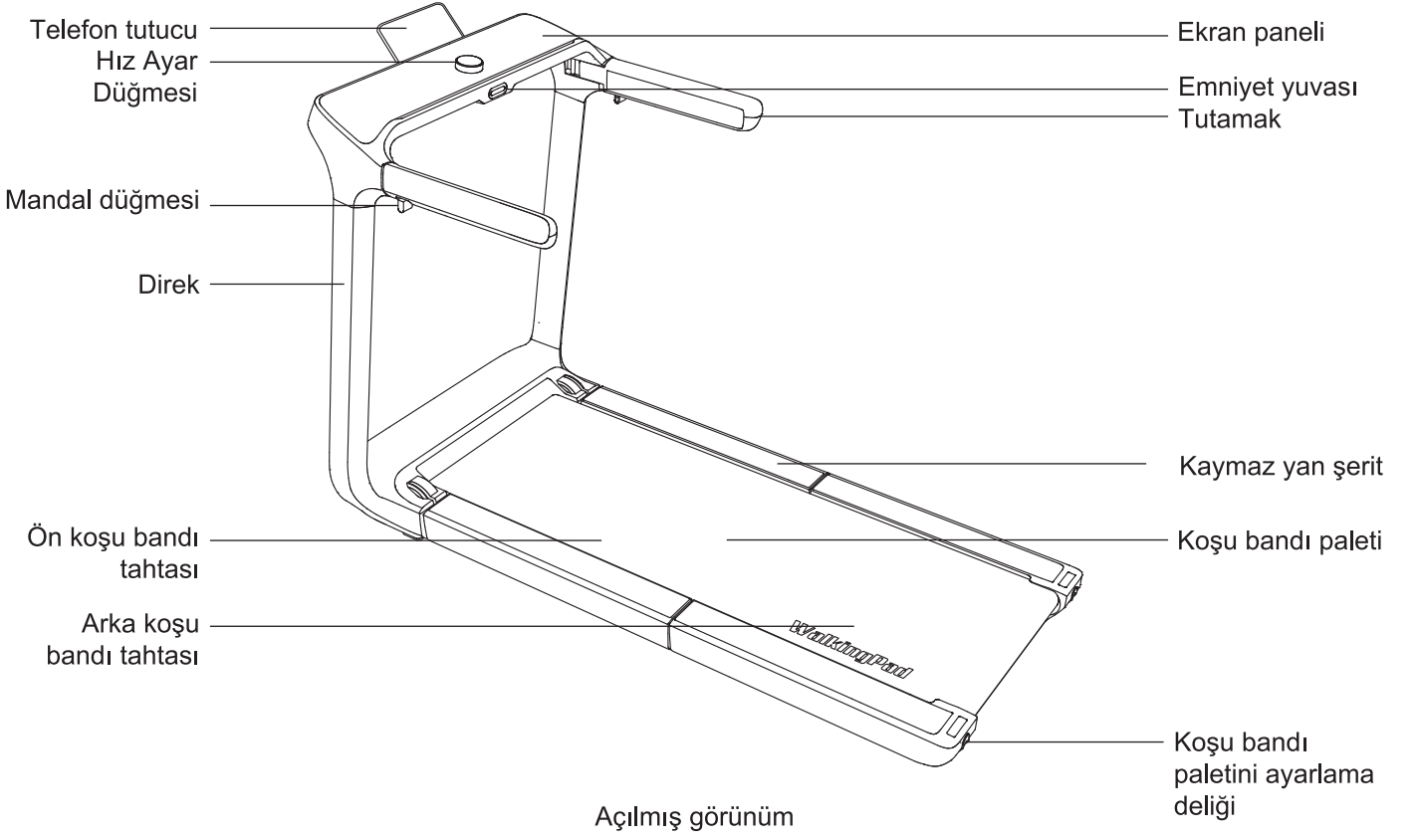

## 2. Kullanma ve Ayarlama

### 01 Koşu bandının taşınması

Cihazı taşımadan önce cihazın kapalı olduğundan, elektrik kablosunun fişten çekildiğinden, güvenli bir şekilde saklandığından ve yan tutamaların ve koşu bandı tahtasının tamamen katlandığından emin olun.

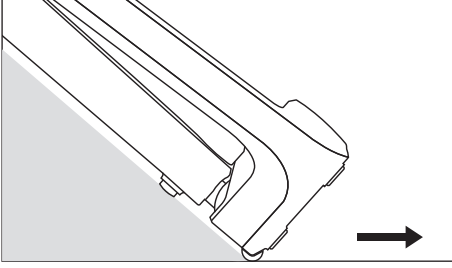

- ① Cihazı, ekran panelinin altındaki alandan kaldırarak istediğiniz yere taşıyın.

#### **DİKKAT:**

- Hasar veya yaralanmayı önlemek için koşu bandı paletine dokunmaktan kaçının.
- Dengeyi sağlamak için cihazı, düz olmayan zeminlere taşımaktan kaçının.
- Cihazı taşırken sürtmeyi önlemek için cihaz ile zemin arasında uygun bir açı sağlayın.

### 02 Katlanmış koşu bandının açılması

Cihazı açmadan önce cihazın arkasındaki boş alanın en az 2.000 mm x 1.000 mm ve her iki taraftaki boş alanın en az 600 mm olduğundan emin olun.

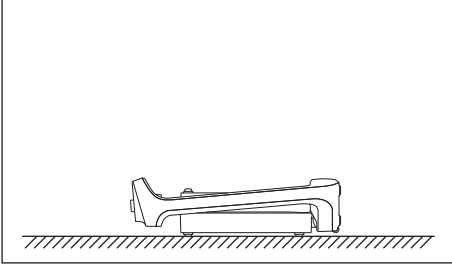

- ① Cihazı, sağlam ve düz bir yüzeye yerleştirin.

**DİKKAT:** Cihazın altına kalın ve yumuşak halı veya paspas koymaktan kaçının.

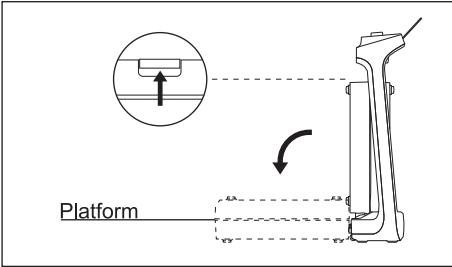

- ② Koşu bandını kaldırın, mandal kolunu tutup ileri doğru iterek, yukarı ve kendinize doğru kaldırarak platformu açın.

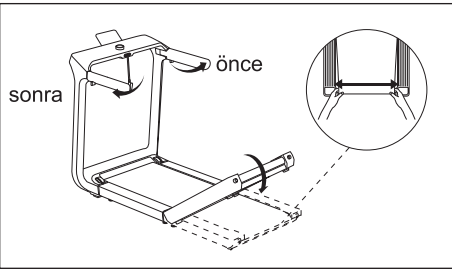

- ③ Arka koşu bandı tahtasını açın. Ön ve arka uçlarını elle ayarlayarak koşu bandı paletini ortalayın. Tamamen düz hale getirmek için arka koşu bandı tahtasını aşağı bastırın. Zeminle bir seviyede değilse ayarlamak için ayağı döndürün.

#### **DİKKAT:**

- Arka koşu tahtası ekipmana zarar vermeden elle sertçe aşağı bastırılabilir.
- Koşu bandı tahtasını ilk kez açarken bir yırtılma sesi duyabilir ve koşu bandı tahtasına ilk kez basarken hafif bir boşluk hissedebilirsiniz. Bu durumun ikisi de normaldir ve sürekli kullanımla birlikte kaybolacaktır.

- ④ Sağ tutamağı açmak için sağ mandal düğmesini basılı tutun ardından sol tutamağı açın.

**DİKKAT:** Sol tutamak açılmadan önce sağ tutamak açılmalıdır.

### 03 Telefon tutucunun takılması

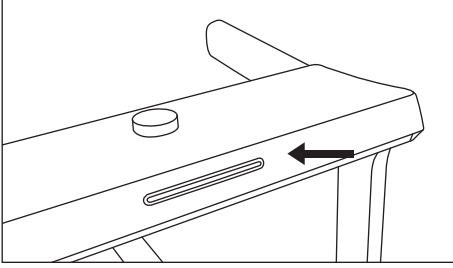

- ① Telefon tutucusunu barın arkasındaki yuvaya yerleştirin ve yerine oturduğundan emin olun.

### 04 Elektrik kablosunun fişe takılması

Bu ürün kullanılırken topraklanmalıdır, cihazımız topraklama gereksinimini karşılamaktadır. Bir arıza veya hasar durumunda topraklama, elektrik akımı için en az dirençli yolu sağlayarak elektrik çarpması riskini azaltabilir.

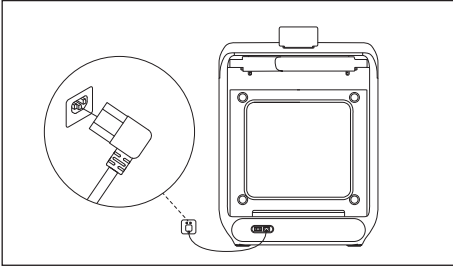

- ① Elektrik kablosunun cihaza takılan ucunu cihazın üzerinde bulunan elektrik girişine takın.

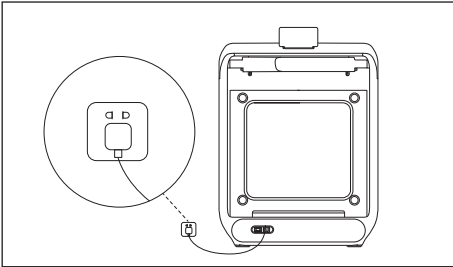

- ② Elektrik kablosunun prize takılan ucunu elektrik prizine takın.

#### **DİKKAT:**

- Ürünle birlikte verilen fişin üzerinde değişiklikler yapmayın. Fiş, prize uygun değilse uzman bir elektrikçiye uygun priz taktırın.
- Elektrik kablosu hasar görmüşse üretici tarafından belirtilen güç kablosuyla değiştirilmelidir.

### 05 Gücün açılması

Cihaz, soğuk ortama maruz kalırsa lütfen güç düğmesini açmadan önce cihazın oda sıcaklığına gelmesini bekleyin. Aksi takdirde cihazın parçaları zarar görebilir.

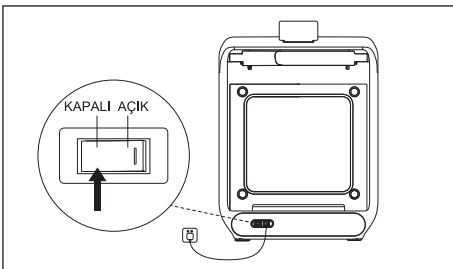

- ① Bir bip sesi duyana ve panelin yandığını görene kadar güç düğmesini basılı tutun.

## 06 Güvenlik anahtarının kullanılması

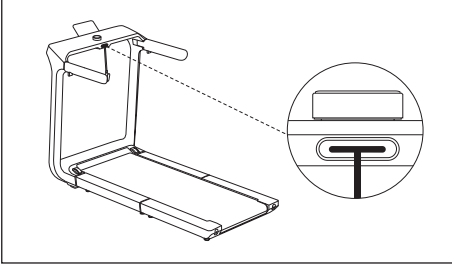

- ① Koşu bandını çalıştırmak için güvenlik anahtarını, güvenlik yuvasına yerleştirin.

**DİKKAT:** Güvenlik nedeniyle cihaz, güvenlik anahtarı olmadan çalıştırılmaz.

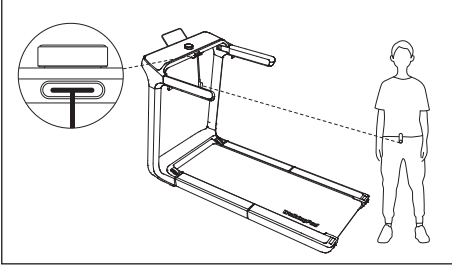

- ② Güvenlik anahtarının ipini belinizden giysilerinize tutturun.

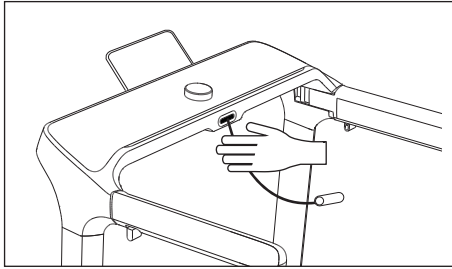

- ③ Acil bir durumda, cihazı durdurmak için güvenlik anahtarını çıkarın. Bara tutun ve cihaz tamamen durduğunda kaymaz yan şeritlerden inin.

### Uyarı:

- Cihaz aniden duracağından güvenlik anahtarını çıkarırken dikkat edin.
- Kullanılmadığında güvenlik anahtarını çıkarın ve çocukların ulaşamayacağı bir yerde saklayın.

## 07 Ekran panelinin kullanılması

### ① Hız Ayar Düğmesinin Kullanılması

**Açma:** Cihazın üzerindeki güç anahtarını açın. Ekran paneli sırayla süreyi, hızı, mesafeyi ve yağ yakımını gösterir.

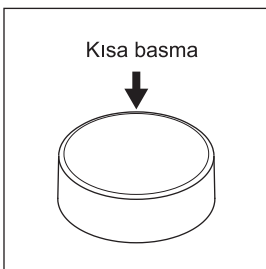
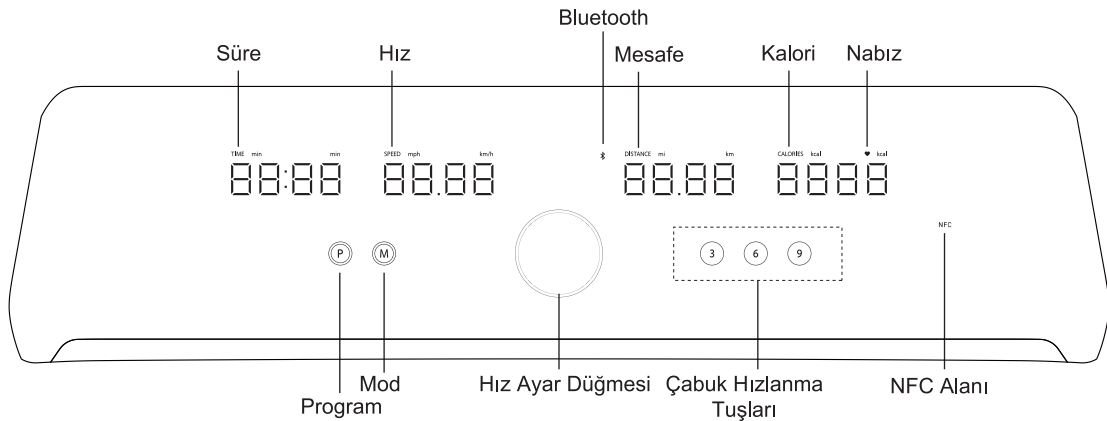

**Çalıştırma:** Koşu bandı paletinin üzerinde durun ve HIZ AYAR DÜĞMESİNE basın. 3 saniyelik bir geri sayımın ardından cihaz, 1 km/h (1 mph) hızla çalışmaya başlar.

### Dikkat:

- Güvenlik nedeniyle hız ayar düğmesine basıldıktan sonra koşu bandı paletinin üzerine kimse çıkmazsa 60 saniye çalıştıktan sonra otomatik olarak durur. "Yük Olmadığında Durdurma" adı verilen bu güvenlik özelliği varsayılan olarak devre dışıdır ancak KS Fit uygulaması üzerinden etkinleştirilebilir ("Motion" > "Settings" > "No-load stop").
- Güvenlik anahtarının takılı olduğundan emin olun. Aksi takdirde cihaz çalışmaz.

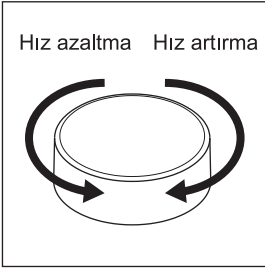

**Hızı Artırma/Azaltma:** Cihaz çalışırken hızı artırmak için HIZ AYAR DÜĞMESİNİ saat yönünde veya hızı azaltmak için saat yönünün tersine çevirin.

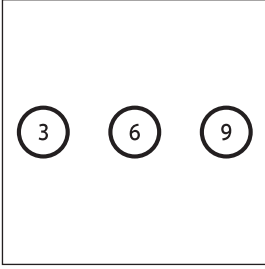

**Çabuk Hızlanma Tuşları:** Hızlı ayar yapmak için hızı 3 km/h, 6 km/h ve 9 km/h olarak ayarlamak üzere çabuk hızlanma tuşlarını kullanın.

**Uyarı:** Yüksek sakatlanma riski nedeniyle yeni başlayanlar saatte 9 km/h hızla koşmamalıdır.

**Dikkat:** İngiliz ölçü sisteminde 3/6/9, sırasıyla 3, 6 ve 9 mph hızları belirtir.

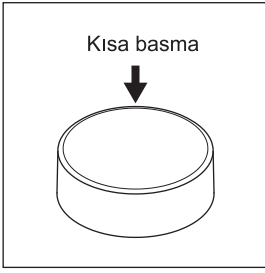

**Egzersiz Duraklatılması:** HIZ AYAR DÜĞMESİNE basın, cihaz yavaşlar ve "Stop" ibaresi görüntülenir. Cihaz durduğunda "Stop" mesajı kaybolur ve egzersiz verileri yanıp söner.

**Dikkat:** Egzersize devam etmek için HIZ AYAR DÜĞMESİNE basın; egzersiz verileri toplanmaya devam eder.

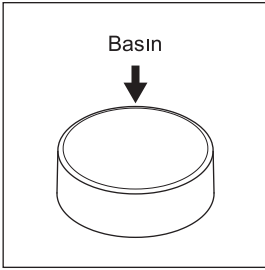

**Egzersiz Bitirilmesi:** HIZ AYAR DÜĞMESİNE 2 saniye süreyle basın veya duraklama modunda 10 dakika bekleyin, egzersiz verileri sıfırlanır.

**Uyku modu:** HIZ AYAR DÜĞMESİNİ 2 saniye basılı tutun veya antrenmanı bitirdikten sonra cihazı 10 dakika boyunca boşta bırakın, ekran paneli kapanır.

**Dikkat:** Cihazı Uyku modundan çıkarmak için ekran paneli üzerindeki herhangi bir düğmeye basın.

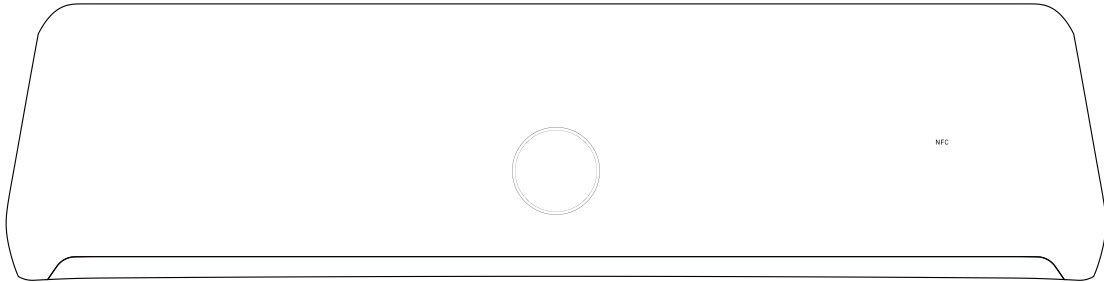

**Birim Dönüştürme:** Ekran paneli, metrik ve İngiliz birimleri arasında geçiş yapmanızı sağlar. Cihazı yeniden başlatın, KS Fit uygulamasına bağlanın, "ME" > "Settings" > "Unit Settings" ögesine dokununuz, "Metric" veya "Imperial" seçeneğini seçin ve cihazı yeniden başlatın.

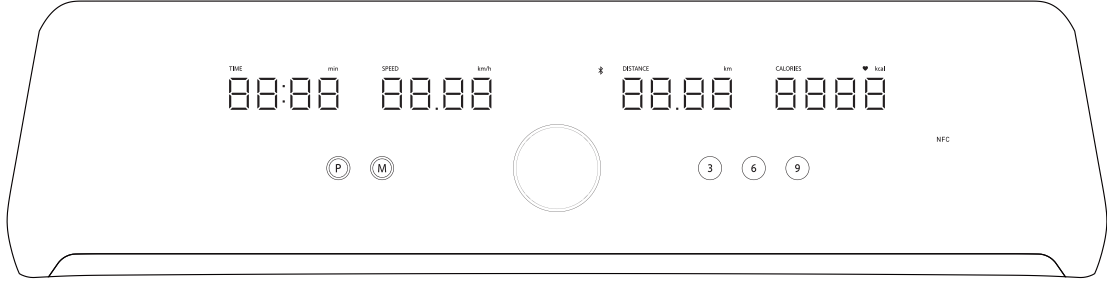

## ② Durum Açıklaması

**Uygulama Bağlantısı:** Hızlı ayar düğmesinde "APP Connected" mesajı görüntülenir ve cihaz KS Fit uygulamasına bağlandığında Bluetooth ışığı sabit yanar. Bağlı olmadığında, hız ayar düğmesinde "APP Disconnected" mesajı görüntülenir ve Bluetooth ışığı yanıp söner.

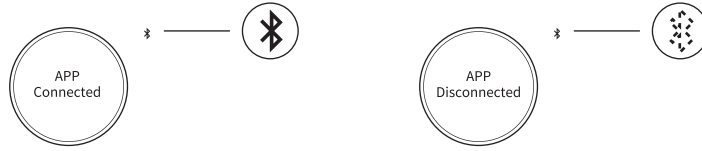

**Katlama:** Cihaz katlandığında hız ayar düğmesi ve gösterge panelinde "Fold" görüntülenir. "Fold" mesajının silinmesi için cihazı açın.

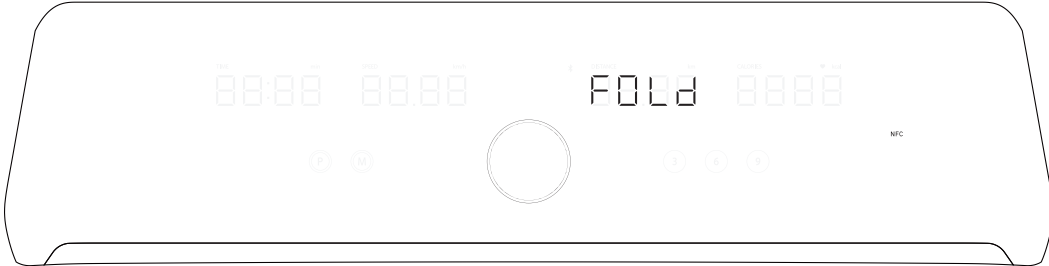

**Güvenlik Anahtarı:** Güvenlik anahtarı takılı değilken hız ayar düğmesi ve gösterge panelinde "SAFE" mesajı görüntülenir. "SAFE" mesajının silinmesi için güvenlik anahtarını yakın.

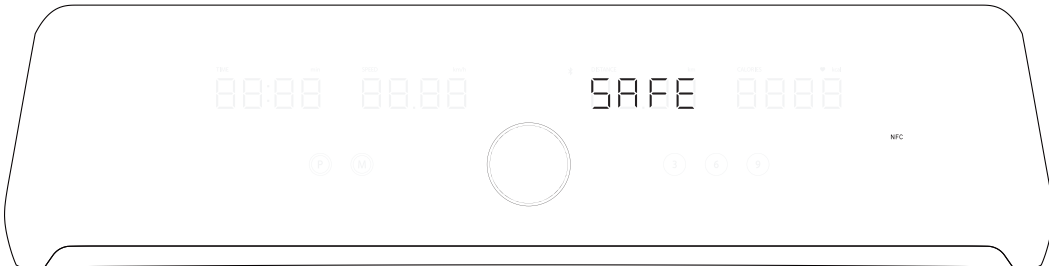

**Çocuk Kilidi:** KS Fit uygulamasında çocuk kilidi etkinleştirildiğinde ekipman çalışmaz ve panelde "LOC" mesajı görüntülenir. "LOC" mesajını silmek için uygulamada çocuk kilidini devre dışı bırakın.

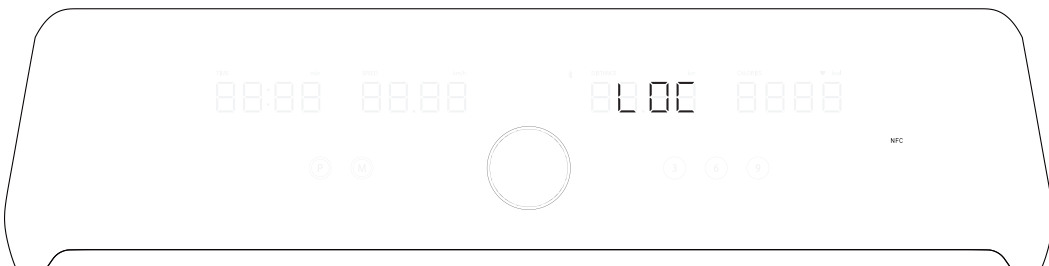

**Yükseltme:** Aygıt yazılımı yükseltilirken ekran panelinde "UP" ibaresi yanıp söner ve bu süre içinde cihaz başlatılamaz. Yükseltme işlemi tamamlanana ve mesaj kaybolana kadar bekleyin.

**Dikkat:** Cihaz yükseltilirken gücü kapatmayın.

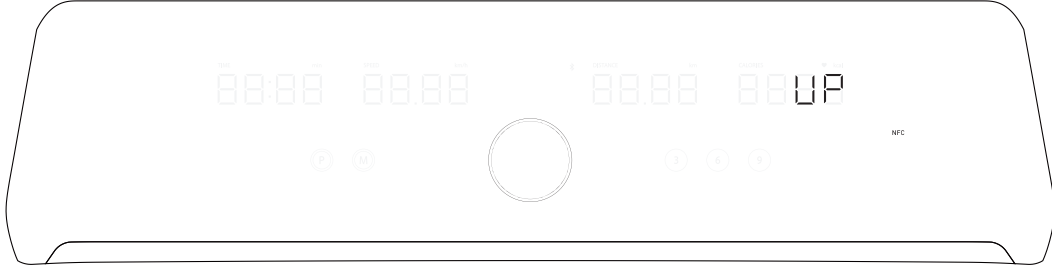

**Nabız:** KS Fit uygulaması, Apple Watch'ınıza bağlıyken nabız göstergesi açık kalır, bağlı olmadığında kapanır.



### ③ Program ve Mod Ayarları

**Açma:** Dört pencere de 00:00 görüntülenene kadar cihazı uyandırmak için güç anahtarını açın.

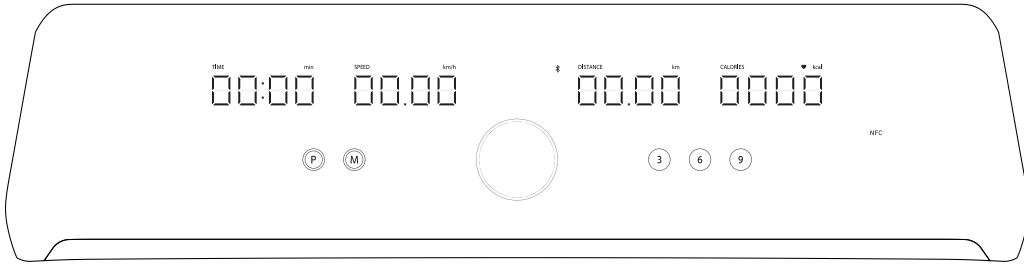

### Varsayılan Programlar (P1-P11):

- Varsayılan programlar (P01-P11) arasında geçiş yapmak için "P" düğmesine sürekli basın;

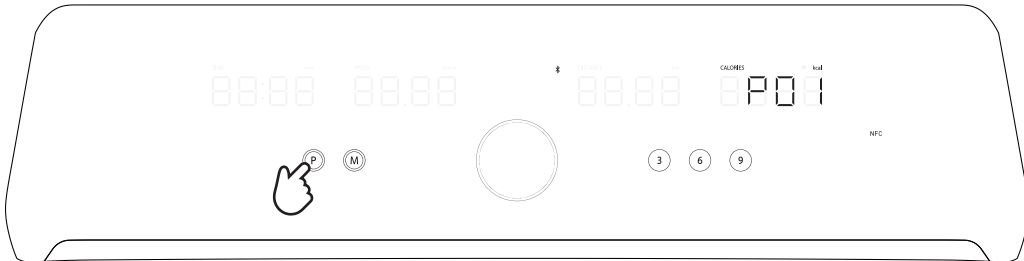

- Aşağıda gösterilen süre ve hıza göre bir egzersiz programı seçmek için HIZ AYAR DÜĞMESİNE basarak egzersize başlayın.

P1 Parçalı Yürüyüş			
Toplam Süre (dak.)	Dilim (dak.)	Hız (km/h)	Hız (mph)
15	3	4	2,5
	3	6	3,5
	3	5	3
	3	6	3,5
	3	4	2,5
P2 Sabah Yürüyüşü			
Toplam Süre (dak.)	Dilim (dak.)	Hız (km/h)	Hız (mph)
20	4	4	2,5
	4	5	3
	4	6	3,5
	4	5	3
	4	4	2,5
P3 Öğle Yürüyüşü			
Toplam Süre (dak.)	Dilim (dak.)	Hız (km/h)	Hız (mph)
30	4	4	2,5
	7	5	3
	6	6	3,5
	2	7	4,5
	7	5	3
	4	4	2,5
P4 Yemek Sonrası Yürüyüş			
Toplam Süre (dak.)	Dilim (dak.)	Hız (km/h)	Hız (mph)
40	4	4	2,5
	10	5	3
	18	6	3,5
	19	7	4,5
	27	6	3,5
	28	7	4,5
	36	6	3,5
	40	4	2,5

P5 30 Dak. Tempolu Yürüyüş			
Toplam Süre (dak.)	Dilim (dak.)	Hız (km/h)	Hız (mph)
30	3	4	2,5
	2	5	3
	4	6	3,5
	2	7	4,5
	4	6	3,5
	2	7	4,5
	4	6	3,5
	2	7	4,5
	4	6	3,5
	3	4	2,5
P6 Başlangıç Seviyesi Koşusu			
Toplam Süre (dak.)	Dilim (dak.)	Hız (km/h)	Hız (mph)
15	2	4	2,5
	2	6	3,5
	5	7	4,5
	2	8	5,0
	2	6	3,5
	2	4	2,5
P7 15 Dak. Kolay Egzersiz			
Toplam Süre (dak.)	Dilim (dak.)	Hız (km/h)	Hız (mph)
15	2	5	3,0
	2	7	4,5
	2	8	5,0
	2	9	5,5
	2	10	6,0
	5	5	3,0
P8 30 Dak. Rahatlatıcı Hafif Koşu			
Toplam Süre (dak.)	Dilim (dak.)	Hız (km/h)	Hız (mph)
30	2	4	2,5
	3	6	3,5
	5	7	4,5
	4	8	5,0
	2	7	4,5
	4	8	5,0
	5	7	4,5
	3	6	3,5
	2	4	2,5

P9 30 Dak. Kuvvetli Koşu			
Toplam Süre (dak.)	Dilim (dak.)	Hız (km/h)	Hız (mph)
30	2	4	2,5
	3	6	3,5
	5	8	5,0
	10	10	6,0
	10	6	3,5
P10 45 Dak. Zorlayıcı Koşu			
Toplam Süre (dak.)	Dilim (dak.)	Hız (km/h)	Hız (mph)
45	2	4	2,5
	2	6	3,5
	6	7	4,5
	2	9	5,5
	8	8	5,0
	2	9	5,5
	6	7	4,5
	2	9	5,5
	8	8	5,0
	2	9	5,5
	3	6	3,5
	2	4	2,5
P11 45 Dak. Ter Atma			
Toplam Süre (dak.)	Dilim (dak.)	Hız (km/h)	Hız (mph)
45	5	6	3,5
	25	8	5,0
	10	10	6,0
	5	6	3,5

### Kişiyeye Özel Programlar (U1-U3):

- Kişiyeye özel programlar (U1-U3) arasında geçiş yapmak için "P" düğmesine sürekli basın
- Toplam egzersiz süresini ayarlamak için HIZ AYAR DÜĞMESİNİ çevirin (varsayılan olarak 10 dakika, 5 - 99 dakika arası kullanılabilir);  
Dikkat: Toplam süre, otomatik olarak 10 dilime bölünür.
- Hız ayarlarına girmek için "M" düğmesine basın (varsayılan olarak 1 mph);
- İlk egzersiz diliminin hızını ayarlamak için HIZ AYAR DÜĞMESİNİ çevirin veya Çabuk Hızlanma tuşlarına basın;
- Hızı onaylamak için "M" düğmesine dokununuz;
- Sonraki 9 egzersiz dilimi için diğer hız seviyelerini de aynı şekilde ayarlayınız.

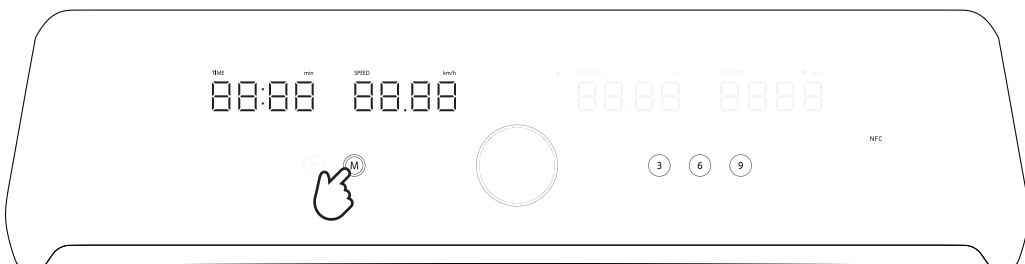

- Koşma: Egzersize başlamak için HIZ AYAR DÜĞMESİNE basın.

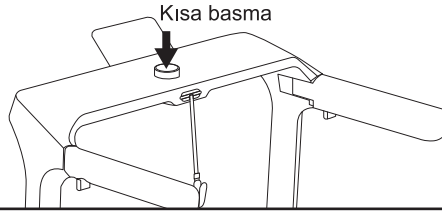

- Hızın Ayarlanması: Egzersiz hızı, bir bip sesiyle gösterilen dilime göre değişiklik gösterir. Her dilim içinde, hızın ayarlanması için hız ayar düğmesi veya çabuk hızlanma tuşları kullanılabilir ancak bir sonraki dilimin başlangıcında otomatik şekilde varsayılan değer olarak sıfırlanır.
- Egzersizin Bitirilmesi: Tüm dilimler tamamlandığında cihaz 6 bip sesi çıkarır, yavaşlayarak durur, "End" mesajı görüntülenir ve 5 saniye sonra Uyandırma moduna girer.

#### Hedefinizi; Süre, Mesafe veya Kalori Olarak Belirleyin:

- Süre, Mesafe veya Yağ Yakımı gibi tercih ettiğiniz menüyü seçmek için cihazı açtıktan sonra sürekli olarak "M" düğmesine basın;
- Egzersiz süresini (5-99 dak.), mesafeyi (0,5-99,99 mil) veya yağ yakma hedefini (10-999 kalori) ayarlamak için HIZ AYAR DÜĞMESİNİ çevirin;

**Dikkat:** Varsayılan süre, mesafe ve kalori sırasıyla 15 dakika, 1 mil ve 50 kaloridir.

- Süre, mesafe veya kalori hedefinizi ayarladıktan sonra egzersize başlamak için HIZ AYAR DÜĞMESİNE basın.

**Dikkat:** Egzersiziniz esnasında istediğiniz zaman HIZ AYAR DÜĞMESİ veya Çabuk Hızlanma tuşlarıyla hızı ayarlayabilirsiniz.

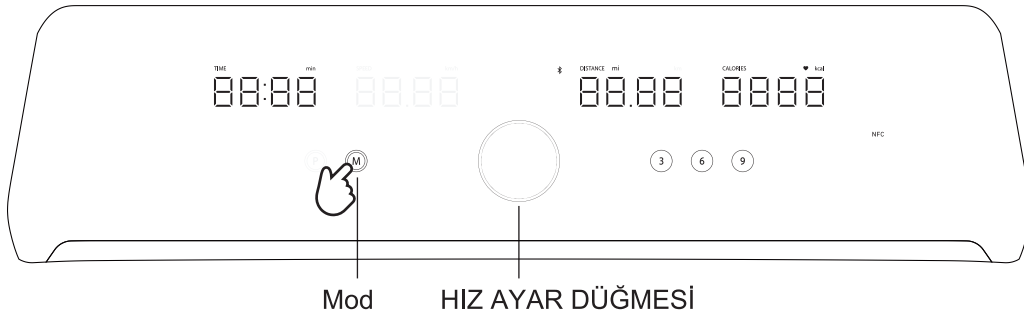

- Egzersiz hızı, bir bip sesiyle gösterilen dilime göre değişiklik gösterir. Her dilim içinde, hızın ayarlanması için hız ayar düğmesi veya çabuk hızlanma tuşları kullanılabilir ancak bir sonraki dilimin başlangıcında otomatik şekilde varsayılan değer olarak sıfırlanır.
- Tüm dilimler tamamlandığında cihaz 6 bip sesi çıkarır, yavaşlayarak durur, "End" mesajı görüntülenir ve 5 saniye sonra Uyandırma moduna girer.

## 08 Uygulamanın bağlanması

KS Fit uygulaması ile egzersiz deneyiminizi geliştirin. Gerçek zamanlı veri takibi ve kişiselleştirilmiş yönlendirme, fiziksel egzersiz hedeflerinize daha hızlı ulaşmanıza yardımcı olur.



- ① QR kodu tarayın, KS Fit uygulamasını indirin ve yükleyin.
- ② Cep telefonunuzu cihaza yaklaştırın.
- ③ Telefonunuzda Bluetoothu açın ve yakındaki cihazları aramasına izin verin.
- ④ Cihazınızın üzerindeki güç anahtarını açın.
- ⑤ KS Fit uygulamasını açın ve cihazınızı ekleyin.

### Dikkat:

- Cihaz yalnızca KS Fit uygulaması aracılığıyla eklenebilir. Bluetooth ayarları aracılığıyla önceden bağladıysanız lütfen kaldırın ve uygulamayı kullanarak tekrar ekleyin.
- Eşleştirme başarısız olursa cihazı kapatın, 10 saniye bekleyin ve ② ile ⑤ adımlarını tekrarlayın.
- Güvenlik amacıyla kullanımdayken cihaza başka bir telefon bağlamaktan kaçının.

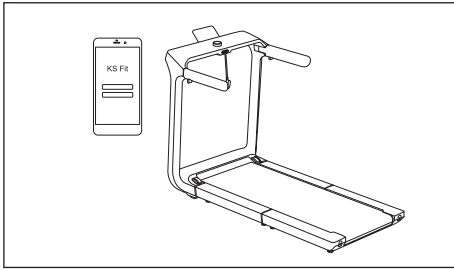

## 09 Koşu bandının katlanması

Güvenliğiniz için ve cihazın hasar görmesini önlemek için katlamadan önce her zaman cihazı kapatın ve elektrik kablosunun her iki ucunu da çıkarın.

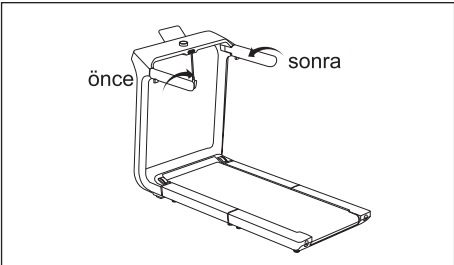

- ① Sol tutamağı katlamak için sol mandal düğmesini basılı tutun ardından sağ tutamağı katlayın.

**Dikkat:** Sağ tutamak katlanmadan önce sol tutamak katlanmalıdır.

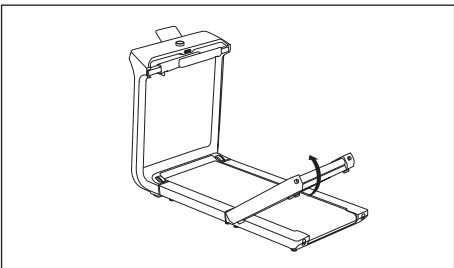

- ② Arka koşu bandı tahtasını tamamen katlanana kadar yukarı kaldırın.

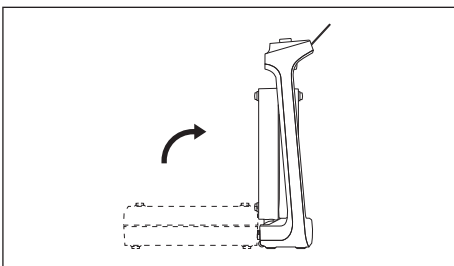

- ③ Mandal kolunu tutup tamamen katlanana kadar cihazı yukarı kaldırarak koşu platformunu katlayın.

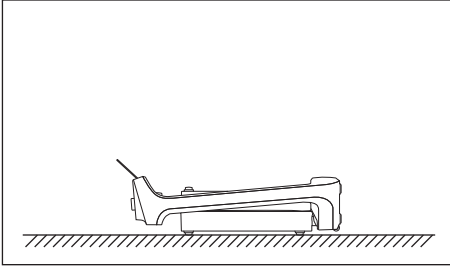

④ Cihazınızı istediğiniz yere taşıyın ve düz bir şekilde saklayın.

**Uyarı:** Katlanmış bir cihazı çalıştırmayın.

**Dikkat:** Elektrik kablosunu sonraki kullanım için uygun şekilde saklayın.

### 3. Bakım ve Onarım

En iyi performans ve uzun ömürlü olması için cihazınıza aşağıdaki açılardan düzenli bakım yapın. Herhangi bir hasar veya aşınma tespit ederseniz cihazı kullanmayı hemen bırakın ve onarım için müşteri destek birimiyle veya yetkili bir teknisyenle iletişime geçin.

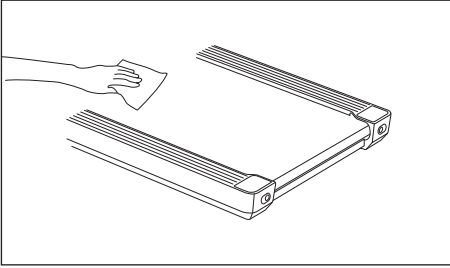

① Cihazın temizlenmesi

- Cihazı kapatın ve elektrik kablosunu prizden çıkarın.
- %100 pamuklu bir beze az miktarda yumuşak temizlik maddesi sıkarak ekran panelini, koşu bandı paletini, barı vb. silin.

**Dikkat:**

- Temizleyiciyi doğrudan ekran paneline veya koşu bandı paletine püskürtmeyin.
- Asitli veya aşındırıcı temizlik maddeleri kullanmayın.
- Koşu bandı paletinin altını silmeyin.
- Bir süre egzersiz yaptıktan sonra arka zeminde toz ve lekeler oluşabilir. Bu durum normaldir ve kolayca temizlenebilir.

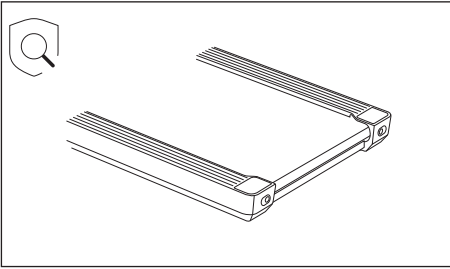

② Cihazın kontrol edilmesi

- Elektrik kablosunu kontrol edin. Herhangi bir hasar veya aşınma görürseniz cihazı kullanmayın ve elektrik kablosunu hemen değiştirin.
- Koşu bandı paletini kontrol edin. Ortalanmamışsa veya çok sıkı veya çok gevşekse koşu bandı paletini ayarlayın (→S97\_③).

**Dikkat:** Parça değişimi gerekiyorsa üretici tarafından belirlenen parçaları kullanın.

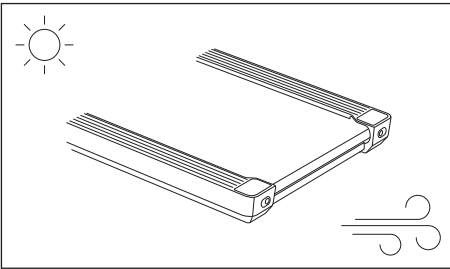

③ Serin ve kuru tutun

- Cihazı serin ve kuru bir yerde muhafaza edin.

**Dikkat:** Cihazı açık havada veya yüksek nemli ya da aşırı sıcaklık değişimlerinin olduğu alanlarda kullanmayın.

- 2 saatlik kullanımdan sonra cihazın 20 dakika soğumasını bekleyin.

**Dikkat:** Cihazı sürekli olarak 2 saatten fazla kullanmayın.

## 4. Sorun Giderme

Çoğu arıza aşağıdaki adımlarla çözülebilir. Kullanım sırasında herhangi bir sorunla karşılaşırsanız cihazı kullanmayı hemen bırakıp aşağıda belirtildiği gibi çözmeye çalışın.

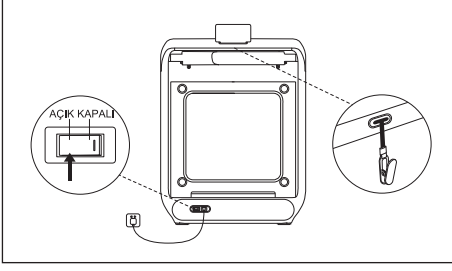

- ① Belirti: Güç açılmıyor / Güç, kullanım sırasında kapalı
- Elektrik kablosunun her iki ucunun da takılı olduğundan emin olun.
  - Güç düğmesinin açık olduğundan emin olun.

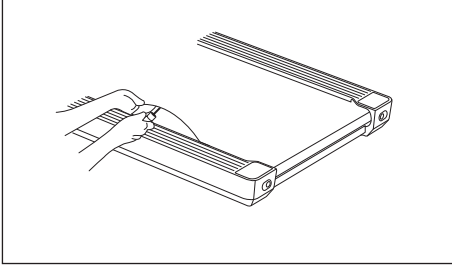

- ② Belirti: Koşu bandı paleti dengesiz ve gürültülü hareket ediyor
- Cihazı kapatın ve elektrik kablosunu hem prizden hem de cihazdan çıkarın.
  - Arka koşu bandı tahtasını yavaşça yukarı kaldırın, koşu bandı paletini kaldırın ve silikon yağı koşu bandı tahtasının ortasına "Z" şeklinde uygulayın.
  - Cihazı açın ve tekrar deneyin.

**Dikkat:**

- Kullanım sırasında doğal olarak yayılacağı için silikon yağının, koşu bandı tahtasının tamamına uygulanmasına gerek yoktur.
- Her yağlama için 5-10 ml silikon yağı gereklidir. Fazlası kaymaya neden olabilir.

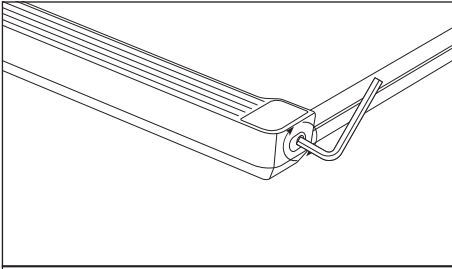

- ③ Belirti: Koşu bandı paleti normal dönmüyor veya kayıyor

**Not:** Koşu bandı paletinin ön kısmında plastik muhafazanın sol ve sağ taraflarında iki boşluk vardır. Koşu bandı paleti orta konumda çalışır durumda tutulmalıdır. Koşu bandı paleti, kenardaki beyaz işaretin soluna veya sağına kaydığında hareketi durdurmalı ve koşu bandı paleti orta konuma ayarlanmalıdır.

- Koşu bandı paleti ortalanmamışsa:

Arka koşu bandı tahtasını yavaşça kaldırın ve koşu bandı paletini manuel olarak ayarlayın (→S85\_③).

- Koşu bandı paleti, yine de normal dönmüyorsa aşağıdaki adımları izleyerek cihazla birlikte verilen Alyan Anahtarını ile ayarlayın:
  - a. Koşu bandı paleti sola gidiyor: Sol ayar deliğindeki vidayı saat yönünde 1/4 tur çevirin.
  - b. Koşu bandı paleti sağa gidiyor: Sağ ayar deliğindeki vidayı saat yönünde 1/4 tur çevirin.
  - c. Koşu bandı paleti kayıyor: Sol ve sağ ayar deliğindeki vidaları aynı anda saat yönünde 1/2 tur çevirin.

Her ayarlardan sonra ayarlama işlemini doğrulamak için cihazı 1-2 dakika boyunca 3-4 km/h (1,95-2,5 mph) hızda çalıştırın. Gerekirse ayarlamaları tekrarlayın.

**Dikkat:** Koşu bandı paleti çok sıkı veya çok gevşekse cihazın performansı etkilenir ve koşu bandı zarar görebilir.

- ④ Hata kodunun açıklaması

Bir arıza durumunda, ekran panelinde aşağıdaki gibi bir hata kodu görüntülenir. Hata kodunun silinip silinmediğini görmek için ekipmanı kapatın ve yeniden başlatın. Arıza kodu hâlâ görüntüleniyorsa yardım için müşteri hizmetleriyle iletişime geçin. İsim plakasında (bkz. kapak) bulunan ürün modelinizi ve seri numaranızı hazır bulundurduğunuzdan emin olun.

- E01 Aşırı yazılım akımı
- E02 Aşırı donanım akımı
- E03 IPM modülü aşırı ısınıyor
- E04 Düşük voltaj koruması
- E05 Yüksek voltaj koruması
- E06 Motor faz kaybı koruması
- E07 Motor kilitleme rotor koruması

- E09 Motor çalışmıyor
- E12 Motor aşırı akım koruması
- E13 Aşırı yük koruması
- E14 Hall sinyali yok
- E15 İletişim hatası
- E16 Modül bağlantı hatası

## 5. Egzersiz Rehberi

### Egzersiz Yoğunluğu

165	155	145	140	130	125	115	👤
145	138	130	125	118	110	103	👤
125	120	115	110	105	95	90	👤
20	30	40	50	60	70	80	Yaş

Amacınız ister yağ yakmak ister kalp damar sağlığınıza artırmak olsun, uygun yoğunlukta egzersiz yapmak sonuçlara ulaşmanın anahtarıdır. Doğru yoğunluk seviyesini bulmak için nabzınızı bir rehber olarak kullanabilirsiniz. Tablo, sadece referans amaçlı olarak yağ yakımı ve kalp damar sağlığı için önerilen nabız dilimlerini göstermektedir.

Uygun yoğunluk seviyesini bulmak için tablonun alt kısmında yaşınızı bulun (en yakın onluk değere yuvarlayarak). En düşük sayı yağ yakan nabız, orta sayı maksimum yağ yakan nabız ve en yüksek sayı kalp damar sağlığınıza iyileştirmek için olan nabız değeridir (verimliliği sağlamak için egzersiz sırasında ayrıca satın alacağınız bir nabız takip monitörü takılması önerilir).

**Yağ Yakma:** Yağı enerji kaynağı olarak etkili bir şekilde kullanmak için sürekli bir zaman dilimi boyunca düşük yoğunluklu egzersiz yapmalısınız. Egzersizin ilk birkaç dakikasında vücudunuz enerji olarak glikojen kullanır. Sadece egzersizin ilk birkaç dakikasından sonra vücudunuz depolanmış yağı enerji olarak kullanmaya başlar. Hedefiniz yağ yakmaksa nabzınız, egzersiz diliminizdeki en düşük değere yakın olana kadar egzersiz yoğunluğunuzu ayarlayın.

### Spor Rehberi

**Isınma:** Egzersizden önce 5-10 dakika ısınmanız, eklemlerinizi tamamen harekete geçirmeniz ve düşük yoğunluklu egzersize başlamadan önce esneme hareketleri yapmanız önerilir.

**Egzersiz:** Egzersiz yoğunluğunu antrenman aralığı içinde tutarak 20-30 dakika egzersiz yapmanız önerilir (antrenmanın ilk birkaç haftasında egzersiz süresi en fazla 20 dakika olmalı) ve egzersiz sırasında nefes alıp verme eşit tutulmalıdır.

**Soğuma:** Egzersizden sonra 5-10 dakika esneme hareketleri yapılması önerilir, böylece eklem esnekliği ve kas uzaması artırılabilir ve egzersiz yaralanmaları önlenir.

### Egzersiz Sıklığı

Fiziksel sağlığınıza korumak veya iyileştirmek için her seans arasında en az bir gün dinlenerek haftada üç antrenman seansını tamamlayın. Birkaç ay düzenli egzersiz yaptıktan sonra gerekirse haftada beş seansakadar çıkabilirsiniz. Unutmayın, başarının anahtarı egzersizi günlük hayatınızın sık ve eğlenceli bir parçası haline getirmektir.

## 6. Ticari Marka ve Yasal Beyan

Kingsmith WalkingPad Koşu Bandı serisi ile ilgili çeşitli patentler Beijing Kingsmith Technology Co. (kısaca "Kingsmith") tarafından geliştirilmiş ve telif hakkı alınmıştır. Kingsmith' in yazılı izni olmadan hiçbir bir kuruluş veya kişi bu Kullanım Kılavuzunun tamamını veya bir kısmını kopyalayamaz veya dağıtamaz, burada yer alan patentleri kullanamaz. Bu Kullanım Kılavuzu mümkün olduğunca, basıldığı tarihteki çeşitli en son işlev tanımlarını ve çalıştırma talimatlarını içermektedir.

Yine de işlevler ve tasarımlardaki sürekli iyileştirmeler nedeniyle satın alınan Koşu Bandı ile bu kılavuzda anlatılanlar arasında farklılıklar olabilir. Bu nedenle renk ve görünümde herhangi bir farklılık olması durumunda fiili Koşu Bandı geçerli olacaktır.

## 7. Mevzuata Uygunluk Bilgileri

### WEEE Bertaraf ve Geri Dönüşüm Bilgisi



Bu sembolü taşıyan tüm ürünler, atık elektrikli ve elektronik cihazdır (2012/19/EU sayılı direktifte olduğu gibi WEEE) ve ayrıştırılmamış evsel atıklarla birlikte atılmamalıdır. Bunun yerine, atık cihazınızı devlet veya yerel yetkililer tarafından belirtilen atık elektrikli ve elektronik cihazların geri dönüşümü için belirlenmiş bir toplama noktasına teslim ederek insan sağlığını ve çevreyi korumalısınız. Doğru bertaraf ve geri dönüşüm, çevre ve insan sağlığına yönelik olası olumsuz sonuçların önlenmesine yardımcı olur. Bu tür toplama noktalarının konumu, şartları ve koşulları hakkında daha fazla bilgi için lütfen satıcınız veya yerel yetkililer ile iletişime geçin.

### AB Uygunluk Beyanı



Beijing Kingsmith Technology Co., Ltd., burada [WP510B4] tipi radyo ekipmanının 2014/53/EU sayılı Direktif ile uyumlu olduğunu beyan eder. AB uygunluk beyanının tam metnine <https://de.walkingpad.com/pages/weitere-informationen> sitesinden ulaşabilirsiniz.

### UKCA Uygunluk Beyanı



Beijing Kingsmith Technology Co, Ltd, [WP510B4] tipi telsiz ekipmanının 2017 Telsiz Ekipman Yönetmeliğine uygun olduğunu beyan eder. UKCA uygunluk beyanının tam metnine <https://uk.walkingpad.com/pages/other-information> sitesinden ulaşabilirsiniz.

### UKCA PSTI Uygunluk Beyanları

Beijing Kingsmith Technology Co, Ltd., [WP510B4] tipi radyo ekipmanının, Ürün Güvenliği ve Telekomünikasyon Altyapısı (İlgili Bağlanabilir Ürünler için Güvenlik Gereksinimleri) Yönetmelikleri 2023 ile uyumlu olduğunu beyan eder. PSTI uygunluk beyanının tam metnine <https://uk.walkingpad.com/pages/other-information> sitesinden ulaşabilirsiniz.





Manufacturer: Beijing Kingsmith Technology Co., Ltd.  
Address: Floor 4, Building 25, Area 18, ABP Park, Fengtai, Beijing, China  
MADE IN CHINA